

РОССИЙСКАЯ АКАДЕМИЯ НАУК
ОТДЕЛЕНИЕ ИСТОРИКО-ФИЛОЛОГИЧЕСКИХ НАУК

ВЕСТНИК ДРЕВНЕЙ ИСТОРИИ



JOURNAL OF ANCIENT HISTORY



1 (288)

Январь–Февраль–Март

ЖУРНАЛ ВЫХОДИТ ЧЕТЫРЕ РАЗА В ГОД

ОСНОВАН в 1937 г.

Р. М. Мунчаев, Г. А. Кошеленко, В. А. Гаибов

КУШАНСКИЙ ГОРОД БАКТРИИ

(По результатам работ Советско-Афганской археологической экспедиции)

В статье представлена попытка обобщить материалы, полученные при раскопках Советско-Афганской археологической экспедицией нескольких городов Бактрии (Емши-тепе, Джагат-тепе, Дильберджин) на территории Афганистана. Авторы несколько модифицируют традиционную схему развития центральноазиатского города. Признавая урбанистический характер кушанской цивилизации, они указывают на тот факт, что при Кушанах, видимо, не создавались новые города. При них процесс ранней урбанизации достиг своего пика, после которого начался резкий упадок.

Ключевые слова: Кушаны, Центральная Азия, Бактрия, Греко-Бактрия, Дильберджин, Емши-тепе, Джагат-тепе, город, фортификация, храмы.

В 2010 г. в журнале «Российская археология» была опубликована наша статья, в которой предпринята попытка оценить вклад в науку результатов исследований Советско-Афганской археологической экспедиции, работавшей в 1968–1979 годах на территории Северного Афганистана¹. Отмечая несомненные значительные достижения экспедиции, ее авторы указали на один из основных, как им казалось, недостатков в ее деятельности: по завершении полевых работ не был опубликован итоговый отчет, в котором были бы представлены в обобщенном виде основные результаты исследований экспедиции.

Но этот упрек верен не только в общем плане, он актуален и в применении к отдельным типам памятников и категорий материалов. В частности, вызывает сожаление тот факт, что не были обобщены результаты исследований города кушанской эпохи, хотя эта проблема являлась одной из основных в полевых исследованиях коллектива и в ходе раскопок был получен значительный новый материал, характеризующий особенности города и городской культуры Бактрии кушанской эпохи.

В последние годы Ирина Тимофеевна Кругликова, которая была руководителем Советско-Афганской экспедиции, очень многое сделала для введения в на-

Мунчаев Рауф Магомедович – доктор исторических наук, профессор, член-корреспондент РАН, советник РАН.

Кошеленко Геннадий Андреевич – доктор исторических наук, профессор, член-корреспондент РН, главный научный сотрудник Института Археологии РАН.

Гаибов Васиф Абидович – кандидат исторических наук, старший научный сотрудник Института археологии РАН.

¹ Мунчаев, Кошеленко, Гаибов 2010, 149–158.

учный оборот материалов, полученных в ходе исследований. Однако некоторые публиковались лишь частично, а другие остались не опубликованными. Она издала большую работу, в которой обобщались результаты маршрутных разведочных исследований по территории Северного Афганистана², кроме того, ею были подготовлены и изданы отчеты о раскопках Джагат-тепе³ и ряда объектов Дильберджида⁴. Эти публикации весьма важны, но все-таки они не могут заменить финального отчета, в котором были бы обобщены все материалы по проблеме города кушанской эпохи, полученные в результате работ экспедиции.

Авторы данной статьи пытаются закрыть эту «лакуну», представив на основе опубликованных материалов своего рода итог исследований кушанского города в Южной Бактрии, проведенных данной экспедицией. Конечно, наша работа не может заменить труд непосредственного участника исследований, но все же такой отчет лучше, чем его отсутствие. Мы также должны подчеркнуть, что эту статью не следует рассматривать как полноценный вклад в решение проблемы среднеазиатского города античной эпохи⁵. Задача авторов более скромная: это попытка свести воедино полученные экспедицией материалы с тем, чтобы они могли послужить источниками для будущего всеобъемлющего исследования по проблеме среднеазиатского города античной эпохи.

В предшествующее работам Советско-Афганской экспедиции время археологи неоднократно предпринимали исследования городов кушанского времени на территории Бактрии. Работы проводились в Бактрах⁶, на городищах Шахр-и-Бану и Закер-тепе (расположенных к северу от г. Таш-Курган)⁷, Тепе-Нимлик⁸ и в Кундузе⁹. Однако все эти исследования носили «точечный» характер, ограничиваясь почти всегда только стратиграфическими шурфами и зачистками. Масштабных раскопок ни на одном памятнике городского типа не проводилось. В этом отношении очень показателен параграф, посвященный «поселениям, материальной культуре, архитектуре и искусству» Афганистана периода от падения Греко-Бактрии до арабского завоевания, написанный такими видными специалистами, как Д.В. Мак Доуэлл и М. Таддеи, в книге, обобщившей результаты археологических исследований в этой стране¹⁰. В то время как характер городов, расположенных к югу от Гиндукуша (район Кандагара, Газни, Беграма-Капиши), описывается достаточно подробно, городам кушанского времени, расположенным в пределах Бактрии, уделено всего несколько строк¹¹.

Материалы для решения проблемы кушанского города Бактрии могут быть получены из двух категорий источников: из материалов регулярных раскопок го-

² Кругликова 2005, 309–437.

³ Кругликова 2004, 479–561.

⁴ Кругликова 1986; 1999, 1–60; 2001, 312–413.

⁵ Такого рода попытки см., например, Литвинский 1973, 99–125; 1979, 33–44; Litvinsky 1994, 291–312.

⁶ Первые раскопки Бактр осуществил в начале 20-х годов XX в. А. Фуше (Foucher 1942, 55–121). О них см. Bernard 2007, 1797–1845; 2009, 153–209. Последующие исследования отражены в работах: Schlumberger 1949, 173–190; 1957, 9–13; Gardin 1957; Young 1955, 267–276; Schlumberger, Le Berre 1964, 61–104.

⁷ Carl 1959, 59–81.

⁸ Gardin 1957, 10–11.

⁹ Hackin 1959, 19–21; Mizuno 1968, 93–108; Fischer 1958, 231–249; 1969, 327–406.

¹⁰ Mac Dowell, Taddei 1978, 255–299.

¹¹ Mac Dowell, Taddei 1978, 262.



Рис. 1. Емши-тепе. Космоснимок

родов, а также из наблюдений над отдельными памятниками в ходе разведочных исследований участников данной экспедиции. К сожалению, последняя категория материалов в данном случае приносит мало информации. При этом в анализе характера города необходимо различать две их категории: 1) города, возникшие в ранние эпохи и продолжавшие существовать в кушанское время и 2) города, возникшие именно в этот период.

Первая категория представлена, в частности, городищем Емши-тепе, которое в 1969–1970-х годах было объектом достаточно интенсивных раскопок сотрудниками Советско-Афганской экспедиции¹². Памятник находится в 4 км к северо-востоку от современного города Шеберган. Городище круглое в плане, весьма значительных размеров (рис. 1, 2). Диаметр его – 560 м¹³. Сохранившаяся высота стен (в результате ряда перестроек и ремонтов) достигает 12 м. На городище было заложено несколько раскопов, но ни один из них не был доведен до материка. Исследователи определили пять «строительных горизонтов». Верхний из них датируется кушано-сасанидским периодом. В это время обжитой была только часть городской территории. Ниже кушано-сасанидского строительного горизонта располагались

¹² Ball-Gardin № 314, 96; Krouglikova, Mustamandy 1970, 84–97; Кругликова, Сарияниди 1971, 162–167; Кругликова 1973, 104–112; 2005, № 24, 322–323.

¹³ И.Т. Кругликова первоначально определяла диаметр городища в 480 м, но современные методы исследования позволили уточнить его размеры.



Рис. 2. Емши-тепе. Схематический план (глазомерная съемка З. Хакимова)

еще два, которые авторы раскопок определяют как кушанские; четвертый слой они относят ими к греко-бактрийскому времени.

Что касается самого нижнего слоя, то в определении его имеется некоторая противоречивость. С одной стороны, И.Т. Кругликова говорит об эллинистическом времени, когда был основан город, с другой – она достаточно определенно указывает на наличие слоя, предшествующего эллинистическому. Таким образом, представляется, что время основания города – ахеменидская эпоха¹⁴. Ни на одном из раскопок не было вскрыто значительного пространства, которое позволяло бы получить представление о характере городской застройки. Строительным материалам являлись пахса и сырцовый кирпич размерами 40 × 40 × 10 см, что типично для этого времени. В одном из кушанских слоев была обнаружена мастерская медника.

¹⁴ Укажем в качестве дополнительных аргументов на наличие среди керамики сосудов с росписью, которые В.И. Сарияниди определял как относящиеся к восточнорасанской культуре и которые, пожалуй, можно датировать первыми веками I тыс. до н.э. (персональное сообщение Ш.Р. Пидасва, работавшего с керамикой этого памятника).

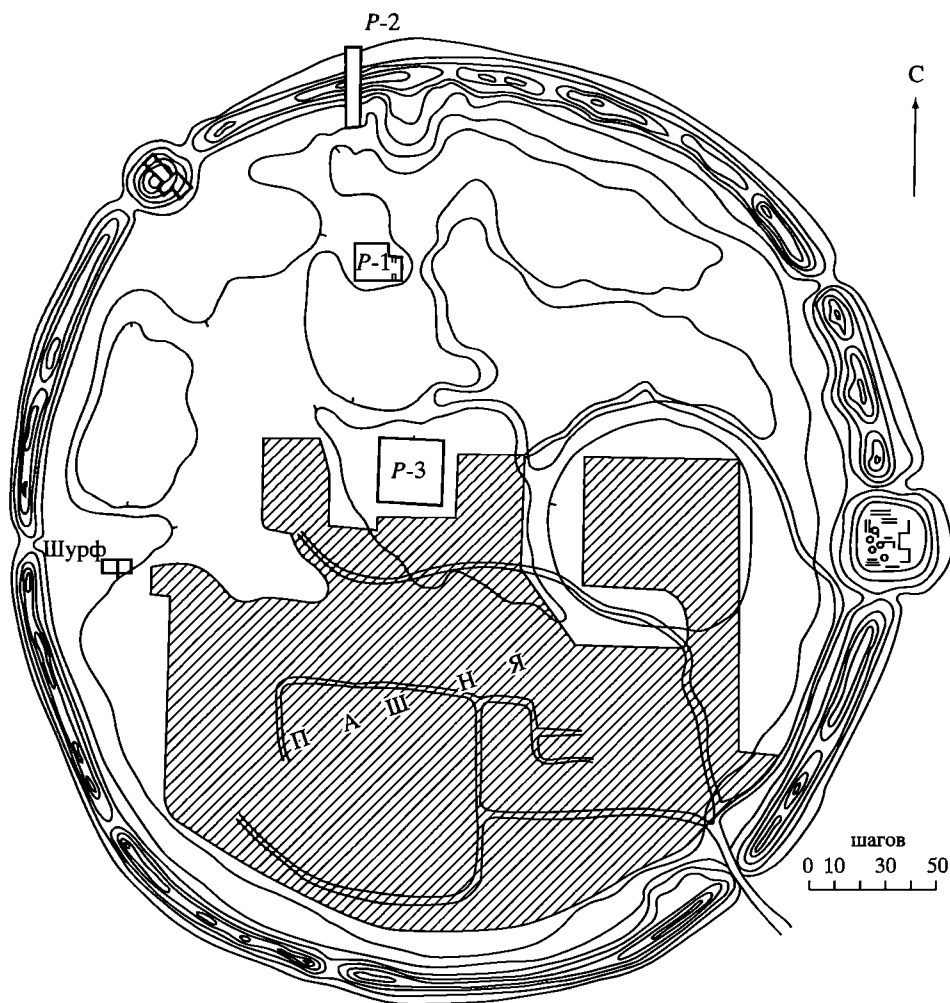

Рис. 3. Джагат-тепе. Космоснимок

В целом история этого памятника выглядит следующим образом: время его строительства – ахеменидский период. При этом организация пространства такова, что не может быть сомнений – это поселение возникло не в результате какого-то стихийного процесса, а в результате целенаправленных действий и согласно четко намеченному плану. Город продолжал жить в эллинистический и кушанский периоды. Кушано-сасанидское время – время упадка, а в V в. н.э. город прекращает существование.

Еще один памятник этой категории – Джагат-тепе (Джигат-тепе, Жигат-тепе)¹⁵ (рис. 3). Памятник был обнаружен в 1972 г., раскопки там проводились в 1974, 1976 и 1977 годах Г.А. Пугаченковой, Ш.Р. Пидасвым и В.Н. Ягодиным. Памятник состоит из двух частей: 1) круглое в плане городище, в центре которого возвышается бугор (также круглый в плане) – И.Т. Кругликова назвала его цитаделью, 2) неукрепленное поселение, расположенное вокруг городища. На север следы застройки прослеживаются на 1,2 км, на запад – на 0,3 км. Эта часть памятника состояла из крупных массивов, представлявших собой руины больших отдельно стоящих зданий. При этом четко виден принцип организации этого поселения: чем ближе к городищу, тем крупнее бугры и, наоборот, – чем дальше, тем они мельче.

¹⁵ Ball-Gardin № 475, 135; Кругликова, 1984, 141–150; 2005, № 85, 331–332; 2004, 479–561; Пугаченкова 1979, 63–94; Пидасев 1984, 112–124.

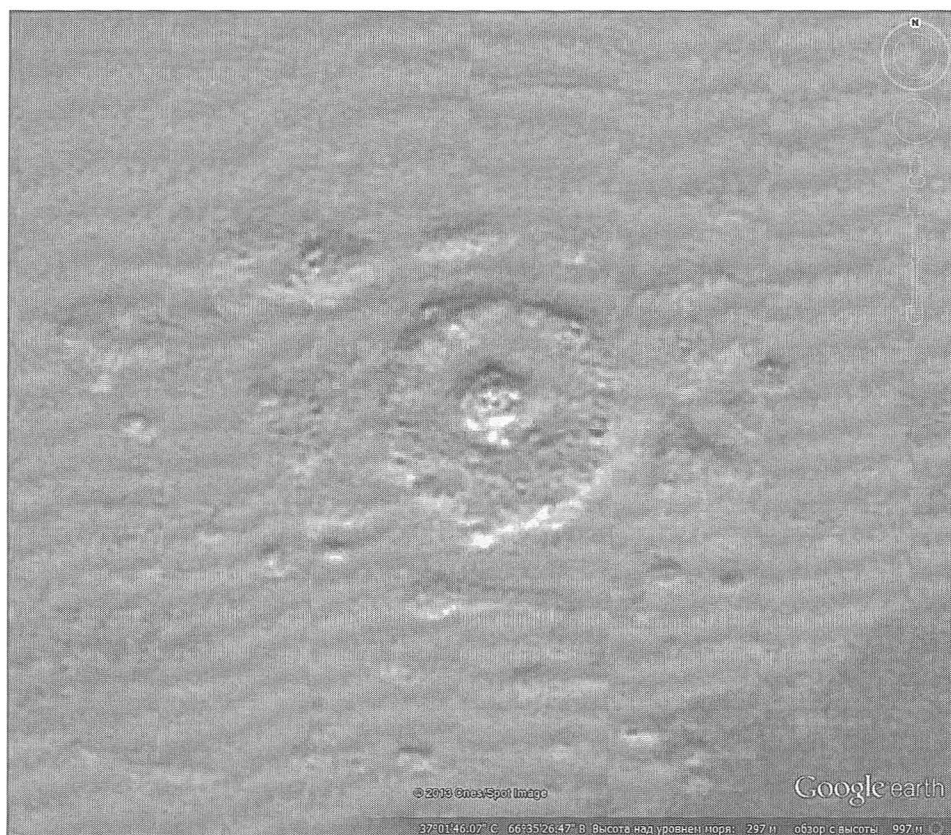
Городище имеет диаметр 195 м¹⁶, цитадель же – 55 м. Достаточно сложно интерпретировать материалы раскопок, так как каждый из археологов создавал собственную систему периодизации, и свести их сейчас воедино практически невозможно. Можно отметить только несколько основных фактов. Город был основан (как показывает анализ керамики из древнейшего слоя) в самом конце ахеменидского времени. Ш.Р. Пидав расчистил (хотя и на сравнительно небольшом участке) внешний фас стены цитадели (общая толщина культурных напластований – 16,5 м). Основание стены оказалось соотнесенным со слоем, в котором преобладала керамика позднеахеменидского времени. Городские укрепления состояли из стены, имевшей внутреннюю галерею и полукруглые в плане башни (рис. 4). Основным строительным материалом служила пахса. И стены, и башни были снабжены бойницами, расположенными в два ряда. Стреловидные бойницы нижнего ряда на позднем этапе были забутованы. Перед стеной располагался ров, за которым находилось незастроенное пространство.

Город продолжал существовать и в эллинистическую эпоху. Материалы этого времени найдены, правда, в переотложенном состоянии, но они очень показательны: керамика «ай-ханумского типа», греко-бактрийские монеты и, наконец, фрагментированная греческая надгробная надпись¹⁷.



Рис. 4. Джагат-тепе. План части раскопанных сооружений на цитадели (по: Пугаченкова 1979)

¹⁶ Г.А. Пугаченкова (1979, 67) определяла диаметр в 150 м, указывая, правда, на предварительный характер своих расчетов.

¹⁷ Пугаченкова 1979, 75. Из сохранившихся частей текста надписи становилось предельно ясно, что надпись – надгробная. Но Г.А. Пугаченкова, трактовала надпись по-своему: отталкиваясь от слова «патар» (отец) и рядового имени Диоген, присутствующих в тексте, она предложила считать надпись посвянительной, укрепленной на стене храма. Почему не исправила эту грубую ошибку редактор И.Т. Кругликова, непонятно. Эта ошибка до сего времени, к сожалению, служит объектом едких насмешек наших западных коллег (см., например, Vernard 2002, 106). В заключительной публикации И.Т. Кругликова сочла необходимым откликнуться на этот сюжет. Указав на ошибку Г.А. Пугаченковой, она замечает: «...датировка и определение которой было позднее уточнено» (Кругликова 2004, 483). При этом она ссылается на статью: Литвинский, Виноградов, Пичикян 1985, 99. Но и здесь она допустила ошибку, ибо считала, что определение текста как надгробной эпитафамы, исполненной элегическим дистихом, принадлежит Б.А. Литвинскому. Однако эта часть статьи принадлежит Ю.Г. Виноградову. Последнее издание текста см. Inscriptions... 90–92, № 91.

0 10 20 30 м

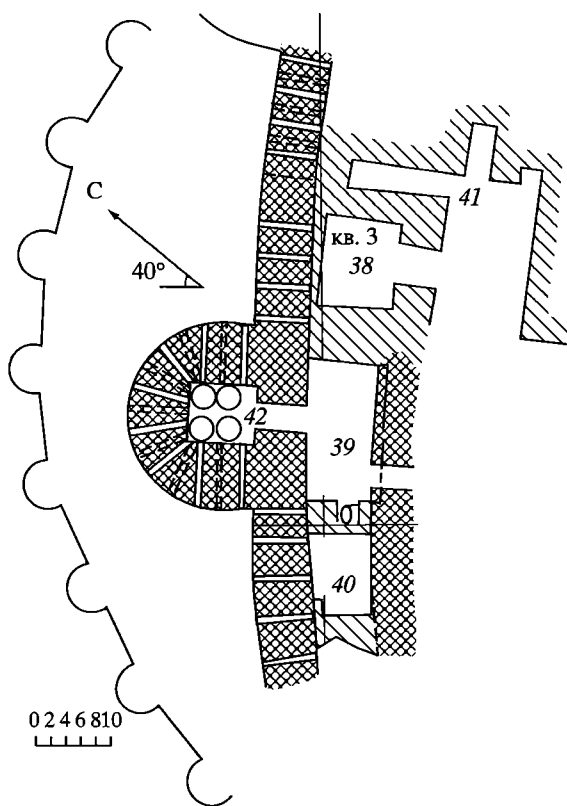

Рис. 5. Джагат-тепе. Западный блок жилых построек на поселении (по: Пугаченкова 1979)

Слои кушанского времени не вскрывались, но наличие их несомненно. Имеется огромное количество материала кушанского времени в переотложенном состоянии, мощность напластований между ахеменидским временем и «верхней свитой слоев» (кушано-сасанидское время) столь велика, что здесь просто не может не быть мощных слоев кушанского времени. Заканчивается история города в V в.

Кушано-сасанидское время представлено рядом частично раскопанных зданий на цитадели и огромным количеством вещевого материала, включая монеты. Исследования на территории неукрепленного поселения показали наличие разновременной ирригационной сети¹⁸ и многочисленных остатков керамического производства. Здесь же был раскопан большой дом кушано-сасанидского времени (рис. 5). Г.А. Пугаченкова высказала предположение, что Джагат-тепе представлял собой храмовый

комплекс, сопоставимый с хорезмийским памятником Кой-Крылган-кала.

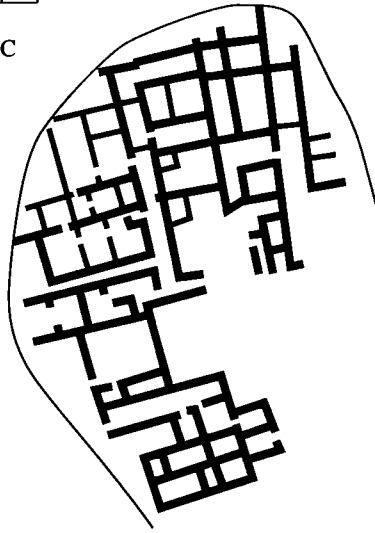
Еще один город, исследовавшийся Советско-Афганской археологической экспедицией, – Дильберджин¹⁹. Он был обнаружен во время разведок в 1970 г. и в течение последующих лет стал главным объектом раскопок (рис. 6, 7).

Город состоит из трех частей: круглой в плане цитадели (диаметр – 185 м)²⁰, окружающего ее прямоугольного в плане города (со сторонами от 410 до 430 м) и обширного неукрепленного пригорода, простиравшегося в южном и юго-восточном направлении.

Древнейшей частью города была цитадель, возведенная в ахеменидское время. Это подтверждает обильный керамический материал, связанный с основанием окружавшей ее стены. Общая мощность культурных слоев здесь более 16 м. Самая ранняя стена цитадели была сделана из пахсовых блоков и имела толщину до 4 м. У ее подножья находился ров, образовавшийся при выборке глины для ее строительства. Стена была усилена овальными и прямоугольными в плане башнями. В это же время вокруг цитадели возникает и поселение. Видимо, в IV в. до н.э. укрепления цитадели были реконструированы – старая стена была усилена новой пахсовой кладкой. В раннеэллинистическое время произошли новые изменения. На всем пространстве цитадели была создана мощная платформа, предназначенная, по-видимому, для какого-то монументального сооружения. Однако проект не был осуществлен, и цитадель превратилась в рядовой жилой район, населенный, судя по характеру жилищ, беднейшим населением. В этом качестве она просуществовала до самого конца жизни города.

¹⁸ И.Т. Кругликова считала, что вода поступала по каналу из Амударьи, что невозможно по географическим причинам.

¹⁹ Кругликова 1974; 1982, 154; 2001, 359 (здесь же вся предшествующая литература); Ball-Gardin № 295, 91–92; Долгоруков 1984, 58–92; Кругликова 1986; 1999, 1–60; Krouglikova 1977, 407–427.

²⁰ И.Т. Кругликова приводит несколько меньшие размеры – 150–160 м.



Рис. 6. Дильберджин. Космоснимок

В эллинистическую эпоху поселение вокруг цитадели разрослось и вскоре (видимо, в греко-бактрийское время) было обнесено стеной. Поселение было в плане почти квадратным, стены имели протяженность от 410 до 430 м. Каждый фас был укреплен 12–14 прямоугольными в плане башнями, расстояние между которыми 17–23 м. Толщина стен первоначально достигала 3,8 м (включая стрелковую галерею шириной 1 м). Городские укрепления неоднократно подновлялись и даже переделывались²¹.

По мнению В.С. Долгорукова, исследовавшего укрепления Дильберджина, северо-восточный сектор города был отсечен от остальной территории особой стеной. Он полагает, что в пределах пространства, огороженного этой стеной, находился официальный центр с правительственными учреждениями, главным храмом и, возможно, казармами гарнизона²².

На территории города было выявлено несколько зданий общественного назначения, в первую очередь храмов. Древнейший из исследованных храмов расположен в северо-восточном углу городища. Он относится, видимо, к греко-бактрийскому времени. Это так называемый «храм Диоскуров», названный так по найденным

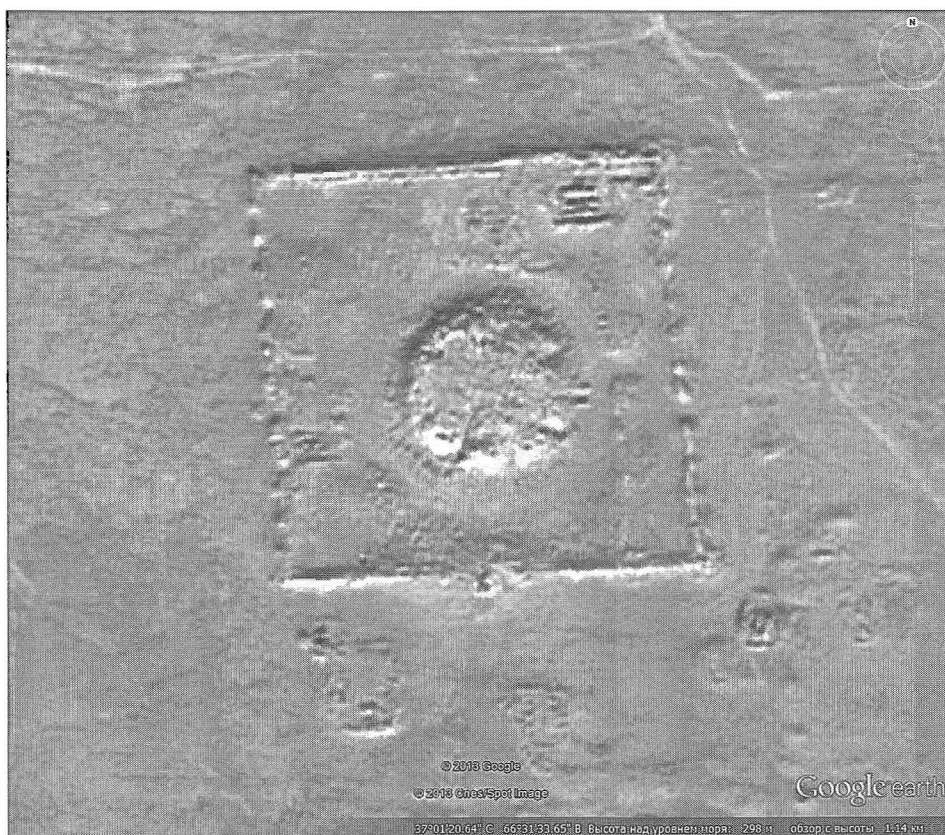
²¹ См., например, Пугаченкова 1984, 93–111 – детальный анализ перестроек у южных ворот города.

²² Долгоруков 1984, 65; больше в литературе эта деталь устройства города не упоминается. Анализ космических снимков не подтверждает эту гипотезу В.С. Долгорукова.



Рис. 7. Дильберджин. План городища (по: Кругликова 1986)

здесь настенным росписям, изображающим Диоскуров в виде стоящих обнаженных юношей, держащих под узды белых коней (рис. 8).

Храм располагался внутри «священного участка», имевшего размеры 140×110 м. Он просуществовал достаточно длительное время и на первой стадии имел достаточно скромные размеры – 25×16 м (рис. 9 а). Здание ориентировано входом на восток и состояло из айвана, двух маленьких боковых помещений и довольно значительного центрального помещения, окруженного с трех сторон обводным коридором. Только западная стена храма являлась наружной, с остальных трех сторон он был обнесен оградой, имевшей широкий проход напротив центрального входа в здание.

Храм неоднократно перестраивался, при этом менялся и объект почитания в нем. Всего зафиксировано пять основных стадий его развития. Первая, как уже отмечалось, относится к эллинистическому периоду, вторая, видимо, – к раннекушанскому времени, третья – к периоду царствования Канишки, четвертая – Васудевы, наконец, пятая, когда здание еще сохраняло свои сакральные функции, – к IV – первым десятилетиям V в. н.э.²³ Во второй период существования пере-

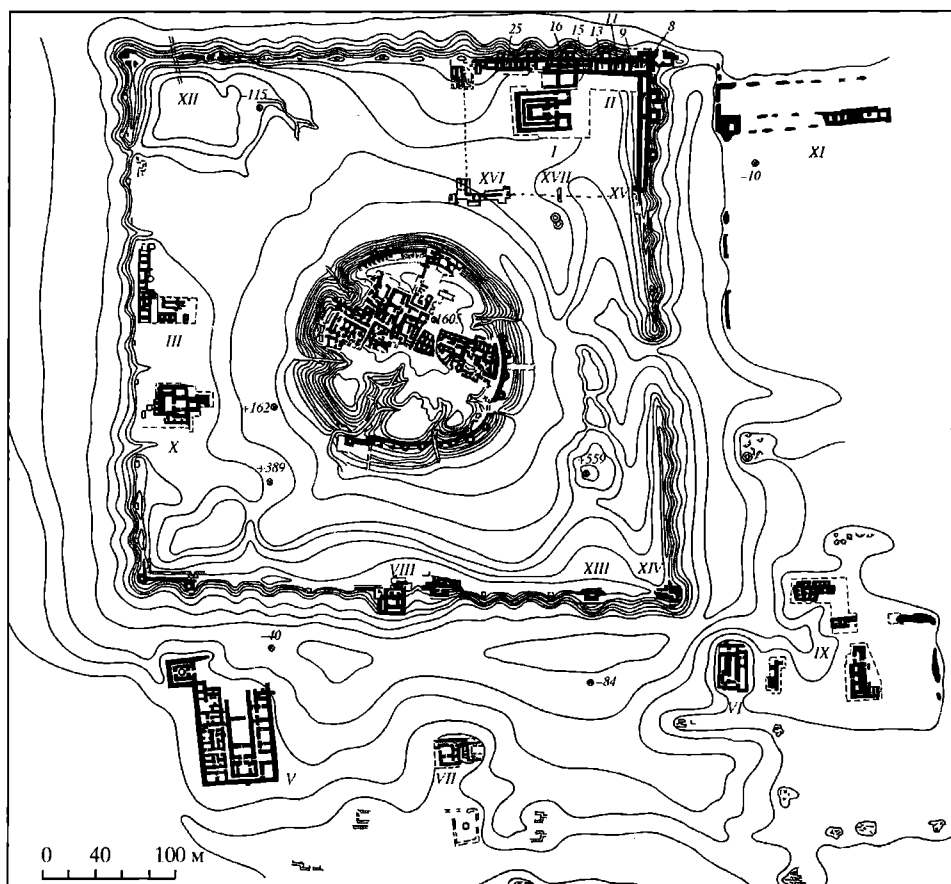
²³ Попытка пересмотреть хронологию, предложенную И.Т. Кругликовой (Fitzsimmons 1996, 271–298), выглядит крайне неубедительной. Все аргументы автора, в сущности,



Рис. 8. Дильберджин. Роспись с Диоскурами на фасадной стене храма (по: Кругликова 1976)

стройка привела к значительному расширению целлы, у которой была уничтожена западная стена и построена новая (рис. 9 б). У этой стены – прямо напротив входа – был возведен подиум-платформа. Видимо, к этому подиуму была прикреплена выполненная на мраморной плите бактрийская надпись, фрагменты которой найдены при раскопках²⁴. Содержание надписи напоминает содержание большой надписи из Сурх-Котала: автор ее говорит о каких-то разрушениях здания и его ремонте.

Третий строительный период ознаменовался значительными перестройками, в первую очередь фасадной части здания (рис. 9 в). Здесь был построен новый айван, фланкированный двумя значительными по размерам помещениями. Благодаря этому фасад приобрел типичную для Востока типологическую схему: большой проем айвана и два небольших проема по обе стороны от него. Здесь же находились многочисленные колонны, стоявшие перед айваном и внутри него вдоль стен. В целле постамент для статуй был перенесен – отныне он занимал центр

сводятся только к указаниям на размеры кирпичей, что ничего не доказывает, поскольку, помимо общих для Средней Азии тенденций в развитии строительного дела, находивших свое выражение в изменении формата сырцовых кирпичей, существовали бесчисленные локальные отличия, накладывавшиеся на эту общую тенденцию. Автор забывает то простое обстоятельство, что зачастую части одного и того же здания сложены из кирпичей разных форматов (подробнее см. Пугаченкова 1976, 125–127). Т. Фитцсиммонс предлагает для поздних памятников (и слоев этих памятников) Дильберджина датировку V–VIII вв. н.э. При этом он не учитывает, что (за исключением одной аббасидской монеты) самые поздние монетные находки Дильберджина относятся к началу V в. н.э. (см. Вайнберг, Кругликова 1976, 172–182; 1984, 125–140). Таким образом гипотеза этого автора должна быть полностью отвергнута.

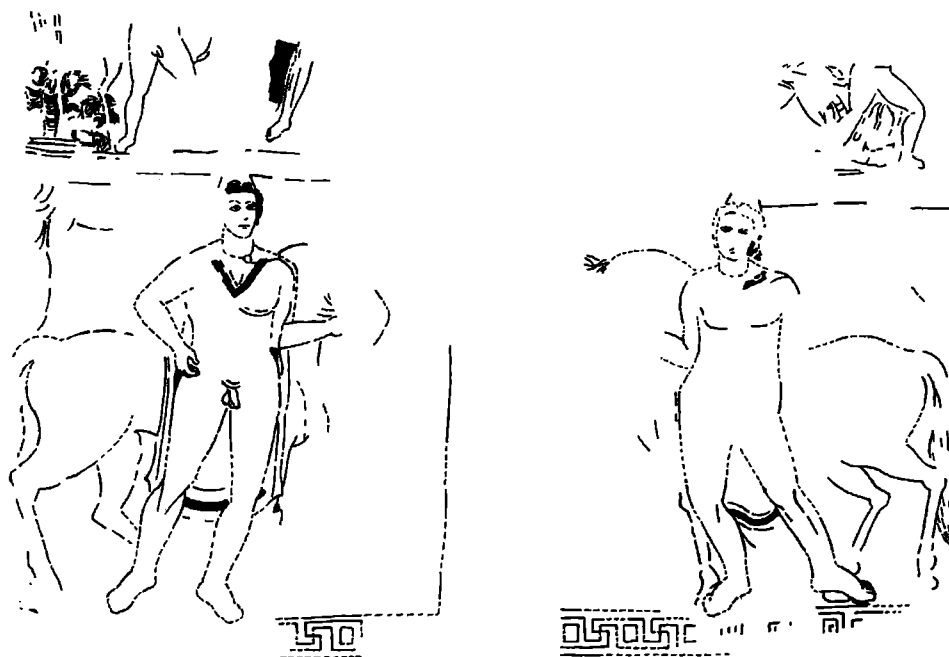
²⁴ Лившиц, Кругликова 1979, 98–112.



Рис. 9. Дильберджин. Храм Диоскуров. *а* – первый строительный период; *б* – второй строительный период; *в* – третий строительный период (по: Кругликова 1986)

этого помещения. Он состоял из трех частей – каменной центральной и двух боковых, сложенных из сырцовых кирпичей. На них располагались статуи божеств, фрагменты которых были найдены при раскопках. Видимо, надпись существовала и в этот период, она была перенесена вместе с подиумом. В целле располагались также шесть малых алтарей, поставленных в два ряда по направлению от входа к постаменту. Еще один алтарь (ступенчатый, сложенный из сырцовых кирпичей) находился в помещении № 7. Вокруг центральной части здания в результате перестроек появился обводной коридор.

Четвертый строительный период не принес серьезных изменений в устройство храма²⁵ – имели место только несколько небольших переделок. Важнейший новый элемент является настенная живопись в помещении № 2. Хотя она сохранилась только частично, одно панно дает хорошо определяемый сюжет: Шива и Парвати, сидящие на горбатом быке Нанди, две крупные стоящие фигуры по обеим сторонам и маленькие фигуры донаторов (?) под ногами быка²⁶.

Пятый период представлял собой последний период существования здания в качестве сакрального сооружения²⁷. Переделки были не очень значительными, в большом количестве найдены фрагменты живописи *in situ* и скульптуры в слое. Здание использовалось и позднее, во время эфталитов, но уже не по прямому назначению – освоенная ранее людьми часть сооружения использовалась как жилище²⁸.

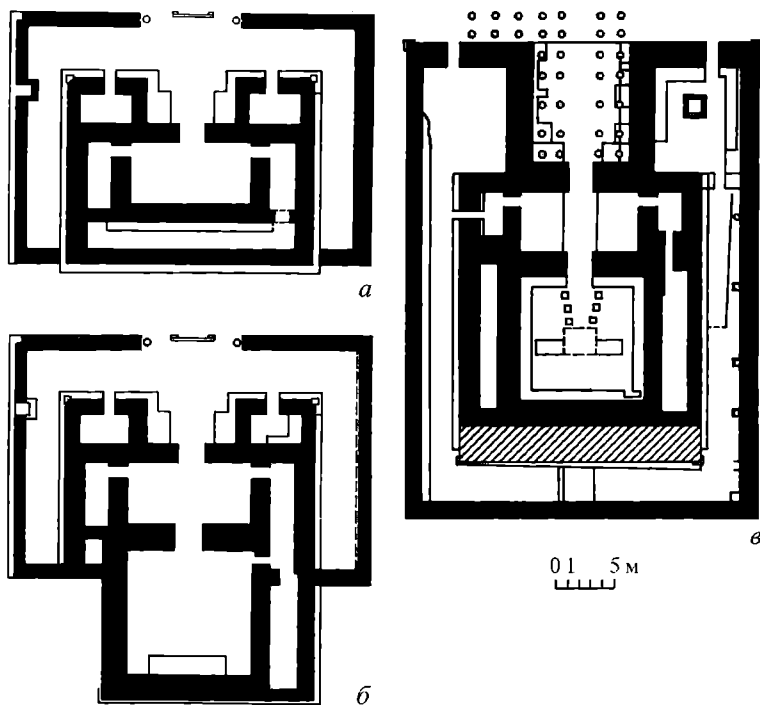
²⁵ Кругликова 1986, 64–75.

²⁶ Кругликова 1974, 44–46; 1986, 65–66.

²⁷ Кругликова 1986, 76–92.

²⁸ Кругликова 1986, 93–95.



Рис. 10. Дильберджин. Западный храм. План (по: Кругликова 1999)

На территории городища зафиксированы руины одного святилища, которое исследователи назвали «западным храмом» (рис. 10). Исследования этого памятника (раскоп X) осуществлялись в 1974 г. Р. Сулеймановым, а в 1975–1977 гг. У. Пулатовым. К сожалению, в итоговой публикации И.Т. Кругликовой результаты двух этапов раскопок не были интегрированы в единый текст²⁹, что очень затрудняет использование этих материалов.

Всего выделяется пять периодов в жизни памятника. Первый из них относится к греко-бактрийскому, второй – к раннекушанскому, третий – к позднекушанскому периодам. Четвертый период – время разрушения сакрального комплекса, пятый – время позднего обживания (видимо, эпоха эфталитов). Устройство раннего храма

²⁹ Кругликова 1999, 1–60.

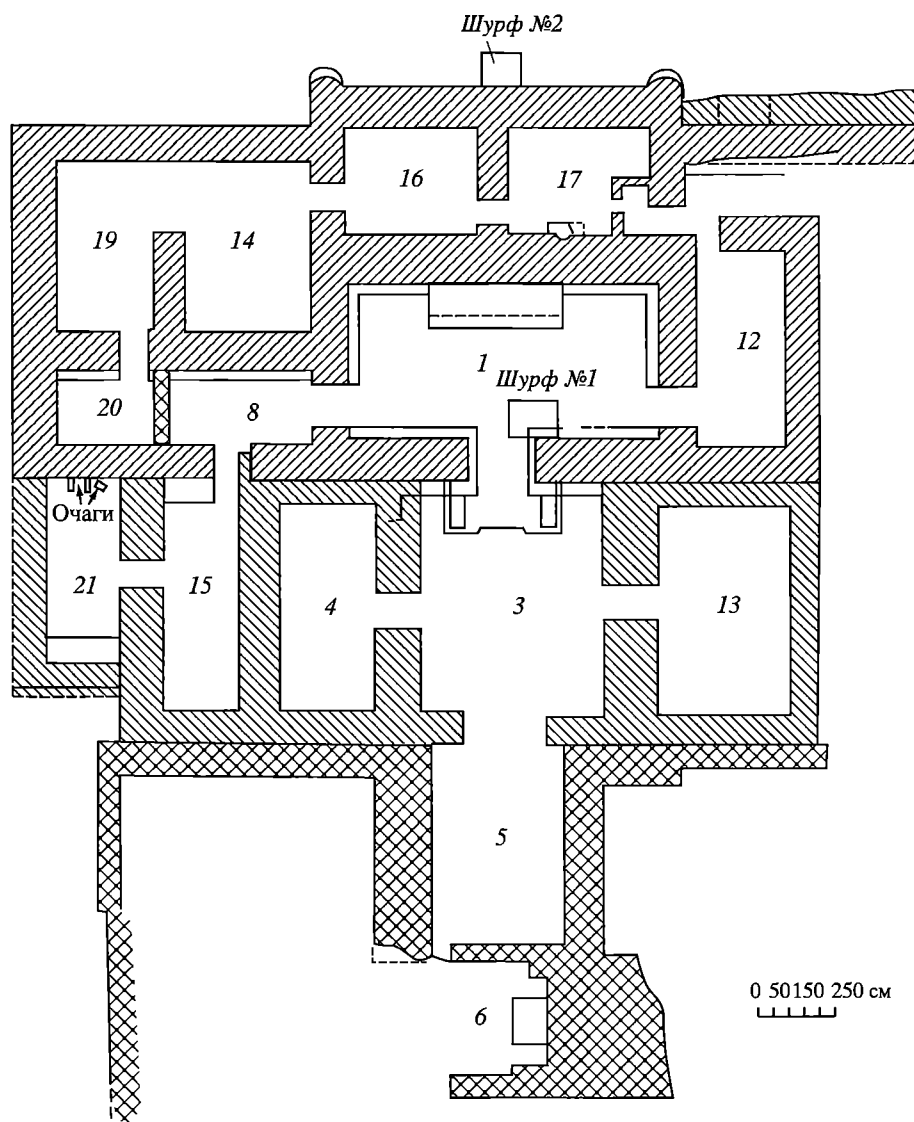

Рис. 11. Дильберджин. Статуя Геракла

довольно простое. Центром его является помещение № 1, которое служило целлой. В него вели три сводчатых входа. Центральный, более широкий, чем остальные, был ориентирован на восток, два других связывают целлу с боковыми помещениями, расположенными с севера и юга от ядра здания. Вдоль всех стен главного помещения располагались суфы, а прямо напротив входа, вплотную к задней стене находился постамент под статуи, фрагменты которых были найдены при раскопках.

Второй период в жизни храма знаменовался некоторыми перестройками. Самые важные из них коснулись фасадной части здания. Здесь был создан большой айван (помещение № 3) и два связанных только с ним боковых помещения (№ 4 и 13). На протяжении треть-

его периода существования храма происходит дальнейшее его расширение. И во втором, и в третьем периодах функционирования в храме присутствовала скульптура, фрагменты которой (включая очень крупные) были найдены при раскопках. Некоторые из них удалось частично реставрировать³⁰.

По утверждению Г.А. Пугаченковой, в пределах форта у южных ворот находилось небольшое святилище, в котором внутри ниши была поставлена статуя Геракла³¹ (рис. 11). Святилище удовлетворяло духовные потребности гарнизона.

Вне пределов прямоугольника городских стен было обнаружено и частично исследовано буддийское святилище (раскоп VI) (рис. 12)³². К сожалению, авторы не дают его датировки. На основании приведенных ими данных можно предполагать, что оно было создано в позднекушанское время, а погибло, подобно многим сакральным комплексам, в первой половине V в. н.э. Здание святилища было возведено на руинах какого-то сооружения более раннего времени и составляло, как кажется, часть более обширного комплекса. Основу планировки сохранившейся части здания составляли два вытянутых в направлении с севера на юг довольно узких коридора, перекрытых сводами. В одном из таких коридоров прак-

³⁰ Соколовский 1979, 113–119.

³¹ В данной нише ранее стояла статуя Геракла, но она разрушилась и была заменена новой. К сожалению, отсутствует голова статуи. Возле ноги – часть палицы, что делает определение бесспорным. См. Пугаченкова 1977, 77–84; 1984, 106–108. Время создания статуи определяется находкой монеты Васудевы (под ногой статуи).

³² Кругликова, Пугаченкова 1977, 61–90. Отметим в связи с этим, что в некоторых случаях в публикациях Советско-Афганской археологической экспедиции установить местонахождение того или иного памятника – задача трудная, если не невозможная. В данном сборнике, например, в тексте «Введения» (Кругликова, Пугаченкова 1977, 3–4) перечисляются все раскопки, осуществленные на городище Дильберджина, но отсутствие плана делает эту информацию, в сущности, бесполезной.

тически не обнаружено находок, во втором же при раскопках были зафиксированы шесть алтарей, на которых возжигался огонь, а на выходе из этого помещения – ступа. В этом и нескольких соседних помещениях найдены фрагменты живописи – в мельчайших фрагментах на полу, в несколько более крупных – на стенах. Обнаружены также фрагменты скульптуры, в том числе и изображения Будды. Рядом с помещением № 3 было раскопано почти полностью сохранившееся помещение, перекрытое куполом.

Помимо зданий культового назначения раскопки Дильберджина дали определенную информацию и по гражданскому строительству. В частности, раскопки вне городских стен расширили представления о жилище «магната» кушанской эпохи (раскоп V, условное название «Большой дом»)³³ (рис. 13). Здание расположено в юго-западной части пригорода. Оно имеет размеры 84 × 57,5 м и ориентировано строго по сторонам света³⁴. Разбивка очень правильная, все стены строго параллельны или перпендикулярны друг к другу³⁵. Время возведения здания точно не определено. Авторы публикации памятника считают, что существуют две возможности: это либо конец греко-бактрийской эпохи, либо время, когда ситуация в Бактрии после кочевнического завоевания пришла в норму. Первое предположение кажется более оправданным. Видимо, планировка комплекса восходит к планировке больших домов начала эллинистической эпохи³⁶.

Центральная часть здания, включавшая в себя несколько дворов и помещений, отчленена от остальной части сооружения очень длинным П-образным коридором. Вход расположен на северной стороне, он ведет в систему дворов, которые различаются высотой полов. Через посредство нескольких помещений можно было попасть в помещение № 7, являвшееся, видимо, главным приемным залом хозяина дома. В центральной его части имелись четыре колонны. Относительно остальных помещений авторы раскопок предполагают, что они были разбиты на отдельные блоки, занимаемые семьями младших членов клана или большой семьи, а северо-восточная часть здания была занята «челядью».

Во втором периоде (последовавшем за временем некоторого упадка и запустения), который авторы раскопок датируют правлением Куджулы Кадфиза, проводились некоторые перестройки. Прежде всего, рядом с «большим домом» возвели сардобу – источник чистой воды, видимо, не только для жителей этого дома, но и соседних. Центральная часть сардобы перекрывалась куполом³⁷. В самом здании важнейшие переделки были проведены в центральной части: парадная приемная и



Рис. 12. Дильберджин.
Буддийское святилище.
План (по: Кругликова,
Пугаченкова 1977)

³³ Кругликова, Пугаченкова 1977, 5–60.

³⁴ С отклонением главной оси север–юг на 2°.

³⁵ Необходимо сказать, что направление осей соответствует ориентации крепостных стен Дильберджина.

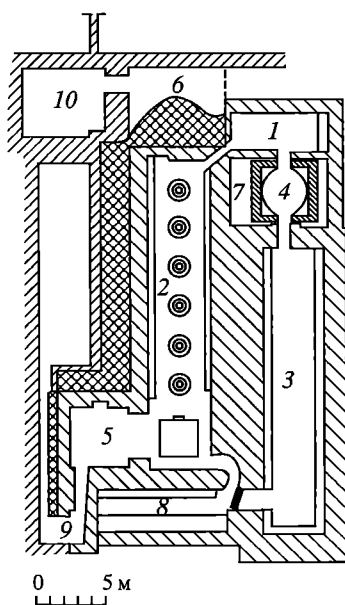
³⁶ См. Лекьюо 1987, 59–67.

³⁷ См. Кругликова, Пугаченкова 1977, 48–60.



Рис. 13. Дильберджин. «Большой дом» и сардоба.
План (по: Кругликова, Пугаченкова 1977)

связанные с ней помещения отрезаны дополнительной стеной от системы дворов, которые также несколько реконструированы. В одной из комнат (№ 52) было оборудовано домашнее святилище, где возжигался огонь³⁸.

Еще один образец гражданского зодчества Бактрии кушанской эпохи дает так называемый «Дом ремесленника»³⁹ (рис. 14), расположенный также вне квадрата городских стен, на расстоянии примерно 150 м от «Большого дома». Здесь фиксируется довольно значительный квартал, и один из домов этого квартала был полностью раскопан сотрудниками экспедиции (раскоп VII). Он был построен и

³⁸ Вызывает некоторое удивление тот факт, что данное помещение расположено среди комнат, которые занимала (по мнению авторов раскопок) прислуга.

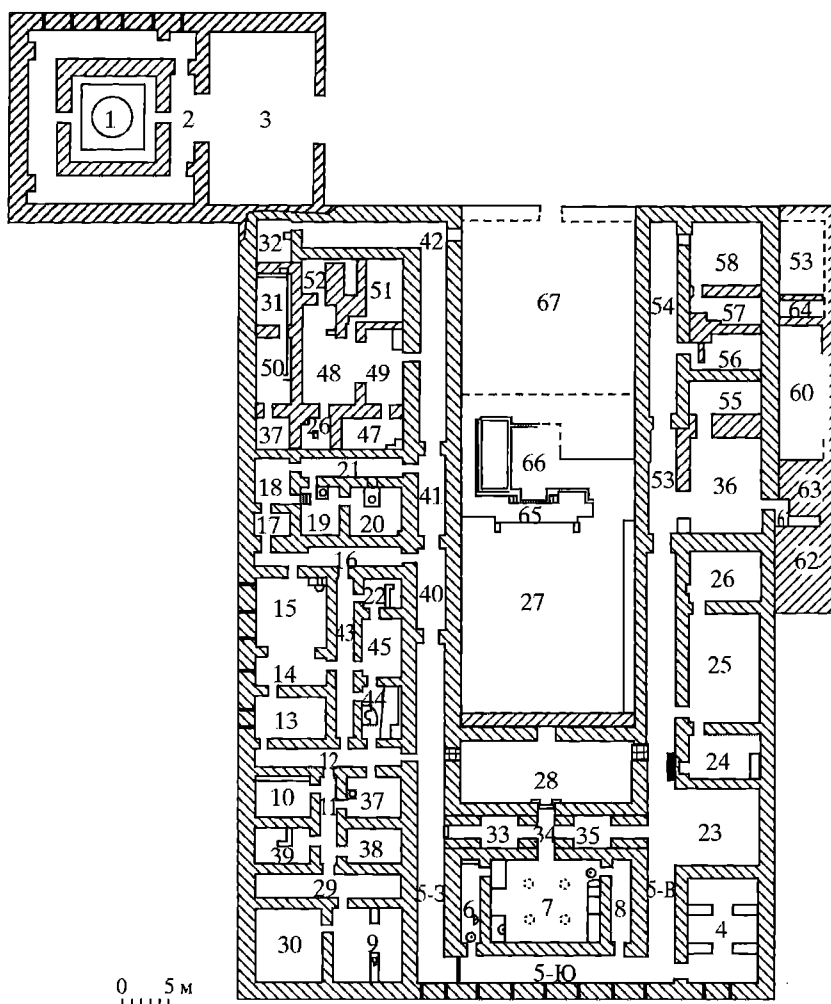
³⁹ Кругликова, Пугаченкова 1977, 91–103. Отметим, что название не бесспорное, поскольку в самом здании никаких следов ремесленной деятельности не зафиксировано. Название же дано на том основании, что по соседству на поверхности имеются следы керамического и металлического производств.



Рис. 14. Дильберджин. «Дом ремесленника». План (по: Крутликowa, Пугаченкова 1977)

существовал, видимо, на протяжении II века н.э. Его размеры $24 \times 19,75$ м. Хотя в планировке дома нет той идеальной разбивки, которая была характерна для «Большого дома», но при всем том хорошо видна четкая организация пространства, ориентированная на удовлетворение потребностей жителей дома. Выделяются два больших приемных зала – № 15 и 16 («михманхоны»). Хозяйственно-жилой блок охватывал ряд комнат, примыкавших к внутреннему хозяйственному двору (№ 9). В них находились очаги, хумы, вдоль стен были построены суфы. В северной части имелись четыре помещения (№ 1–4), через которые осуществлялась связь с остальными частями здания.

Архитектура и строительная техника Дильберджина, совпадая, в основном, с тем, что мы видим на других памятниках, несколько отличается большей рафинированностью и более высоким уровнем исполнения⁴⁰. В строительстве использовались пахса, сырцовый и обожженный кирпич. При этом очень часто сырцовый кирпич был разных размеров и даже разных форматов (в единой кладке использовались квадратные и прямоугольные кирпичи). Довольно часто в строительстве использовались колонны, как деревянные, так и (много реже) каменные. При раскопках были найдены в большом количестве базы колонн, пилястров и антов, как правило, аттического профиля, выполненных из мрамора или (чаще) известняка (рис. 15). Характерно, что при раскопках совершенно не встречались капители. Перекрытия были разнообразны, помимо обычных архитравных перекрытий широко использовались сводчатые и купольные конструкции. Некоторые типы сводчатых перекрытий, например свод типа «балхи», должны быть датированы (в результате исследований экспедиции) много более ранним временем, нежели это предполагалось ранее⁴¹. Для декора зданий использовались терракотовые

⁴⁰ Подробнее см. Пугаченкова 1976, 125–137.

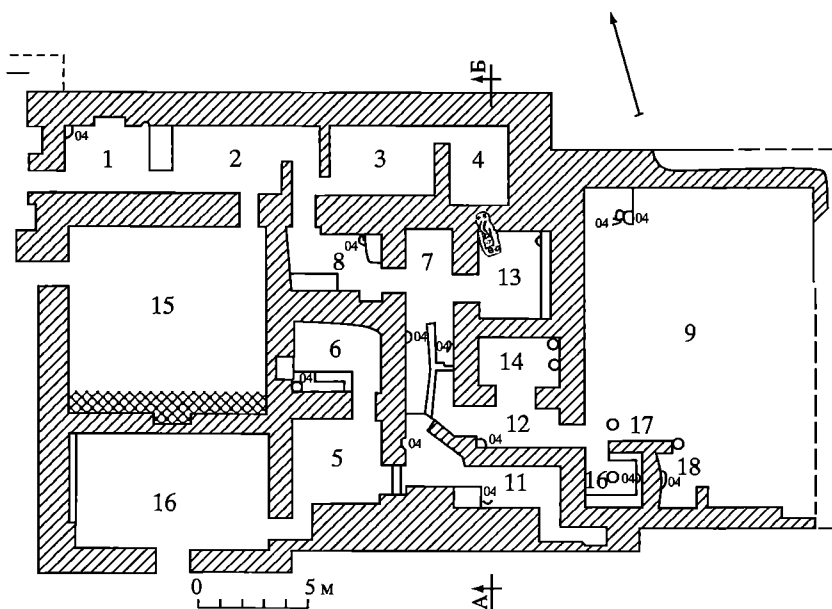
⁴¹ В данном случае – почти на 1000 лет. См. Пугаченкова 1976, 130.



Рис. 15. Дильберджин. Типы каменных баз колонн и антов (по: Кругликова, Пугаченкова 1977)



Рис. 16. Дильберджин. Фрагменты терракотовых архитектурно-декоративных деталей (по: Кругликова, Пугаченкова 1977)

плиты, похожие на те, что в большом количестве были обнаружены при раскопках Старой Нисы (рис. 16). Значительную роль в общем облике города играли скульптура и живопись. Хотя здесь представлены практически лишь довольно поздние образцы этого искусства, не подлежит сомнению их греческое происхождение. Диоскуры, Геракл, Афина – все эти образы пришли на бактрийскую почву вместе с греками и заняли здесь почетное место (рис. 17, 18). Индийские влияния, также заметные в искусстве городских центров Бактрии, имели место в более позднее время.

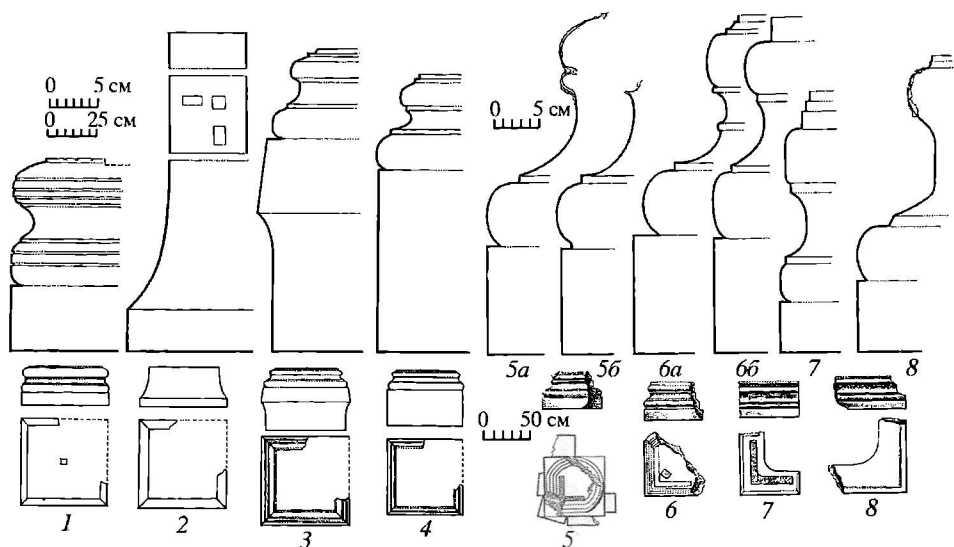
Подводя некоторые итоги рассмотрения материалов, дающих информацию о городе Бактрии кушанской эпохи, мы можем утверждать следующее. В литературе господствует мнение, что кушанское общество – это урбанистическое общество.

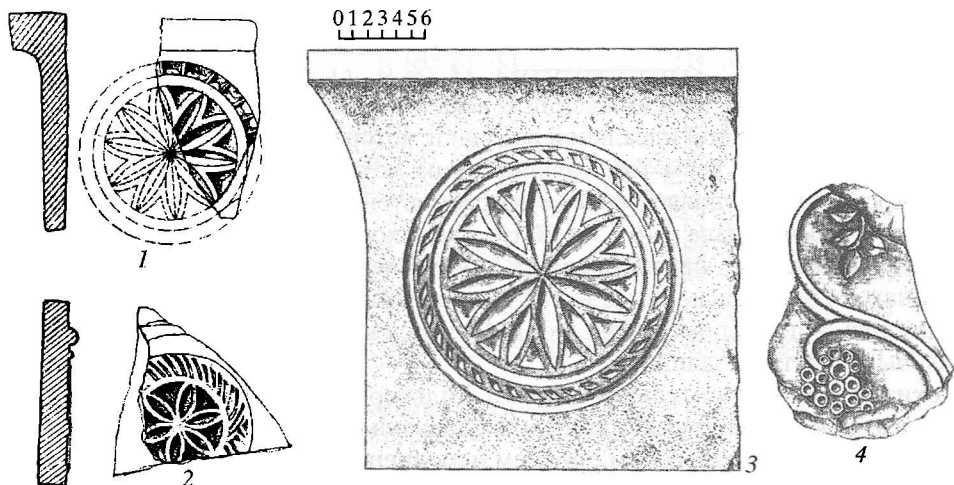

Рис. 17. Дильберджин. Фрагмент росписи северо-восточного комплекса (копия В.П. Бурого)



Рис. 18. Дильберджин. Голова богини. Фрагмент росписи северо-восточного комплекса
(по: Крутликowa 1976)

С этим утверждением, видимо, можно согласиться, но с одной весьма серьезной поправкой. Дело в том, что наши материалы ничего не говорят о создании новых городов в кушанское время. Все исследованные экспедицией города возникли в ахеменидский или даже доахеменидский периоды. Развиваясь, они достигали апогея в своей истории именно в кушанское время. И столь же показательны, что сразу

по окончании этого периода начался стремительный упадок города. Во всех трех городах этот упадок начался в кушано-сасанидский период⁴².

Мы видим три формы организации городского пространства, представленные в трех исследованных городах: 1) замкнутый круг укреплений (Емши-тепе), 2) замкнутый круг с неорганизованным пригородом вне городских стен (Джагат-тепе), 3) круглое ядро (цитадель), квадрат укреплений, охвативших городскую застройку, неорганизованный пригород вне этого квадрата (Дильберджин). Хотелось бы обратить внимание на то, что исходная форма во всех трех случаях – одна и та же. Недавно авторами была подготовлена работа, посвященная городам Центральноазиатского региона, имеющим в основе круглый план⁴³. Основной вывод этой статьи состоит в том, что возникновение населенных пунктов, имеющих круглый план, относится к доахеменидскому и ахеменидскому времени и в их планировке явно сказывается влияние сакральных идей того времени. Мы, естественно, не утверждаем, что религиозные идеи были определяющим моментом в процессе становления города. Мы хотим лишь подчеркнуть, что религиозные идеи оказывали влияние на форму, в которую «отливался» этот процесс.

Квадрат городских укреплений Дильберджина, по всей видимости, представляет собой результат влияния греческой практики эллинистического времени. В то же самое время это влияние нельзя переоценивать – в Джагат-тепе явно жили и греки (как показывает найденная там надгробная надпись), но город сохранил традиционную планировочную схему.

Полученные экспедицией материалы позволяют в определенной степени судить о функциях города в обществе. Насколько мы можем судить, кушанский город являлся своего рода центром ремесленного производства, однако, как правило, оно сосредотачивалось в пригородных зонах, что и естественно. Город как центр обмена характеризуется обилием монетных находок, особенно мелких номиналов. С другой стороны, административная функция города в наличных материалах, кажется, не представлена. Город как идеологический центр выявлен, прежде всего, на материалах Дильберджина. Конечно, это не означает, что в более мелких городских центрах отсутствовали здания сакрального назначения. Отсутствие их среди сооружений, обнаруженных на Емши-тепе и Джагат-тепе, – явная случайность. Своеобразие религиозной архитектуры Дильберджина отражает, с одной стороны, сложность религиозной ситуации в стране и наличие определенной динамики в ее развитии, а с другой – совершенно определенно говорит о том, что современные идеи о развитии религиозной архитектуры в Центральной Азии античной эпохи⁴⁴ не выглядят сколько-нибудь убедительными и нуждаются в коренном пересмотре.

Необходимо также поставить новый вопрос, который никогда не ставился в применении к этому региону. Мы имеем в виду существование в Центральной Азии храмовых образований, имеющих практически государственный статус и широко известных в более западных регионах древнего мира⁴⁵. Не входя сейчас

⁴² Мы, в основном, принимаем ту периодизацию, которой пользовались участники экспедиции, однако считаем необходимым обратить внимание на то обстоятельство, что в их схеме отсутствует юечжийский период, что вступает в противоречие со схемами, принятыми при анализе материалов Северной Бактрии.

⁴³ Кошеленко, Гаибов 2013.

⁴⁴ Rapin 1992, 103–124; Рапен 1994, 128–139.

⁴⁵ См., например, Периханян 1959.

в рассмотрение этой проблемы, мы только отметим два факта, которые говорят в пользу этой гипотезы. Во-первых, существование такого памятника, как Тахти-Сангин, где храм являлся главным системообразующим элементом городской структуры. Вся жизнь города, насколько об этом можно судить по археологическим материалам, была сконцентрирована вокруг храма. Во-вторых, имеется любопытнейшее свидетельство Ибн ал-Факиха о статусе главного жреца храма Наубехар (возле Балха). Он говорит о почете, который оказывали этому главному жрецу «цари Индии и Китая, Кабул-шах и другие цари». Эти цари отдали Бармеку (наследственное имя главного жреца) «...землю, которая вокруг Наубехара – 7 фарсахов на 7 фарсахов; все жители этой волости были его рабами, которыми он распоряжался, как хотел. Они [цари] пожертвовали храму многочисленные вакфы и большие поместья, помимо даров, которые приносились туда, а они переходили всякий предел; все доходы эти направлялись Бармеку, который правил им [Наубехаром]»⁴⁶.

Завершая данный очерк, мы можем подчеркнуть, что материалы, полученные Советско-Афганской экспедицией, весьма ценны, и мы надеемся, что специалисты будут обращаться к ним неоднократно.

Литература

1. Вайнберг Б.И., Кругликова И.Т. 1976: Монетные находки из раскопок Дильберджина // Древняя Бактрия. 1. МСААЭ 1969–1973 гг. М., 172–182.
2. Вайнберг Б.И., Кругликова И.Т. 1984: Монетные находки из раскопок Дильберджина (II) // Древняя Бактрия. 3. МСААЭ. М., 125–140.
3. Долгоруков В.С. 1984: Оборонительные сооружения Дильберджина // Древняя Бактрия. 3. МСААЭ. М., 58–92.
4. Ибн ал-Факих ал-Хамадани 1939: Извлечения из «Китабахбар-ал-булдан» (перевод С.Л. Волина) // Материалы по истории туркмен и Туркмении. Т. I, 151–152.
5. Кошеленко Г.А. Гаиров В.А. 2013: «Круглые города» Центральной Азии // КСИА (в печати).
6. Кругликова И.Т. 1973: Городище Емши-тепе в Северном Афганистане // КСИА. 136, 104–112.
7. Кругликова И.Т. 1974: Дильберджин. Раскопки 1970–1972 гг. Часть I. М.
8. Кругликова И.Т. 1979: Настенные росписи в помещении 16 северо-восточного культового комплекса Дильберджина // Древняя Бактрия. 2. МСААЭ. М., 120–145.
9. Кругликова И.Т. 1982: Дильберджин – кушанский город в Северном Афганистане // Археология Старого и Нового света. М., 153–175.
10. Кругликова И.Т. 1984: Буллы из Джига-тепе // Древняя Бактрия. 3. МСААЭ. М., 141–150.
11. Кругликова И.Т. 1986: Дильберджин. Храм Диоскуров. МСААЭ. М.
12. Кругликова И.Т. 1999: Раскопки западного храма в Дильберджине (Афганистан) в 1974–1977 гг. // ПИФК. VII, 1–60.
13. Кругликова И.Т. 2001: Цитадель Дильберджина // ПИФК. X, 312–413.
14. Кругликова И.Т. 2004: Джагат-тепе // ПИФК. XIV, 479–561.
15. Кругликова И.Т. 2005: Разведки археологических памятников, проводившиеся сотрудниками Советско-Афганской археологической экспедиции (САЭ) на северо-западе Афганистана в 1969–1978 гг. // ПИФК. XV, 309–437.
16. Кругликова И.Т., Пузаченкова Г.А. 1977: Дильберджин (раскопки 1970–1973 гг.). Часть 2. М.
17. Кругликова И.Т., Сарияниди В.И. 1971: Древняя Бактрия в свете новых археологических открытий // СА. 4, 162–167.
18. Лекую Г. 1987: Ай Ханум. Жилищное строительство // Городская культура Бактрии-Тохаристана и Согда. Античность, раннее средневековье. Материалы Советско-французского коллоквиума. Самарканд, 1986. Ташкент, 59–67.
19. Лившиц В.А., Кругликова И.Т. 1979: Фрагменты бактрийской монументальной надписи из Дильберджина // Древняя Бактрия. 2. МСААЭ. М., 98–112.

⁴⁶ Ибн ал-Факих ал-Хамадани 1939, I, 151–152.

20. Литвинский Б.А. 1973: Древний среднеазиатский город (Местные традиции и иноземные модели) // Древний Восток. Города и торговля. Ереван, 99–125.
21. Литвинский Б.А. 1979: Кушанский город в Средней Азии и Индии // Народы Азии и Африки. 3, 33–44.
22. Литвинский Б.А., Виноградов Ю.Г., Пичикян И.Р. 1985: Вотив Атросока из храма Окса в древней Бактрии // ВДИ. 4, 84–109.
23. Мунчаев Р.М., Кошеленко Г.А., Гаибов В.А. 2010: Советско-Афганская археологическая экспедиция: два юбилея // РА. 4, 149–158.
24. Перихания А.Г. 1959: Храмовые объединения Малой Азии и Армении (IV в. до н.э. – III в. н.э.). М.
25. Пидаев Ш.Р. 1984: Керамика Джига-тепе // Древняя Бактрия. 3. МСААЭ. М., 112–124.
26. Пугаченкова Г.А. 1976: К познанию античной и раннесредневековой архитектуры Северного Афганистана // Древняя Бактрия. МСААЭ 1969–1973 г. М., 125–162.
27. Пугаченкова Г.А. 1977: Геракл в Бактрии // ВДИ. 2, 73–92.
28. Пугаченкова Г.А. 1979: Джига-тепе (раскопки 1974 г.) // Древняя Бактрия. 2. МСААЭ. М., 63–94.
29. Пугаченкова Г.А. 1984: Раскопки южных городских ворот Дильберджина // Древняя Бактрия. 3. МСААЭ. М., 93–111.
30. Рапен К. 1994: Святилища Средней Азии в эпоху эллинизма (*Состояние вопроса*) // ВДИ. 4, 128–139.
31. Соколовский В.М. 1979: Реконструкция двух скульптурных изображений из Дильберджина (раскоп X) // Древняя Бактрия. 2. МСААЭ. М., 113–119.
32. Ball W. avec la collaboration de J.-C. Gardin 1982: Archaeological Gazetter of Afghanistan. Catalogue des sites archéologiques d'Afghanistan. I–II. P.
33. Bernard P. 2002: Langue et épigraphie grecques dans l'Asie Centrale à l'époque hellénistique // Greek Archeology without Frontiers. Athènes, 75–108.
34. Bernard P. 2007: La mission d'Alfred Foucher en Afghanistan // CRAI, 1797–1845.
35. Bernard P. 2009: Alfred Foucher archéologue: les fouilles de la Délégation archéologique française en Afghanistan à Bactres (1923–1925) // Bouddhisme d'Asie. Monuments et literatures. Journée d'étude en hommage à Alfred Foucher (1865–1952) réunie le 14 décembre 2007 à l'Académie des Inscriptions et Belles-Lettres (palais de l'Institut de France) / Recueil édité par P.-S. Filliozat et J. Leclant. P., 153–209.
36. Carl J. 1959: Fouilles dans le site de Shahr-i-Banu et sondages au Zaker-Tépé // Hackin J., Carl J., Meunié J. Diverses recherches archéologiques en Afghanistan (1933–1940) / Avec les études de R. Ghirshman et J.-C. Gardin. // MDAFA. VIII. 59–91.
37. Fischer K. 1958: Gandharan sculpture from Kunduz and environs // Artibus Asiae. 21, 231–249.
38. Fischer K. 1969: Preliminary remarks on archeological survey in Afghanistan // Zentralasiatische Studien. 3. Wiesbaden, 327–406.
39. Fitzsimmons T. 1996: Chronological Problems at the Temple of the Dioscuri, Dil'berdžin Tepe (North Afghanistan) // East and West. 46. 3–4, 271–298.
40. Foucher A. 1942: La vieille route d'Inde de Bactre à Taxila. I // MDAFA. I.
41. Gardin J.-C. 1957: Céramique de Bactres // MDAFA. XV.
42. Hackin J. 1959: Fouilles de Kunduz // MDAFA. VIII, 19–21.
43. Krouglikova I.T. 1977: Les fouilles de la mission archéologique soviéto-afghane sur le site gréco-kushane de Dilberjin en Bactriane // CRAI, 407–427.
44. Krouglikova I., Mustamandy Ch. 1970: Résultats préliminaires des travaux archéologiques de l'Expédition Afghano-Soviétique en 1969 // Afghanistan. XXIII. 1, 84–97.
45. Litvinsky B.A. 1994: Cities and urban life in the Kushan Kingdom // History of Civilizations of Central Asia. II. The Development of Sedentary and Nomadic Civilizations: 700 B.C. to A.D. 250 / J. Harmatta, R.N. Puri, G.F. Etemadi (ed.). P., 291–312.
46. Mac Dowell D.W., Taddei M. 1978: The Pre-Muslim Period // The Archaeology of Afghanistan from earliest times to the Timurid period / F.R. Allchin, N. Hammond (ed.). London–New York–San Francisco, 255–299.
47. Mizuno S. 1968: Durmen-tepe and Lama. Kyoto.
48. Rapin C. 1992: Les sanctuaires de l'Asie Centrale à l'époque hellénistique: état de la question // Études de lettres (Revue de la Faculté des lettres de l'Université de Lausanne. Octobre – décembre), 103–124.
49. Schlumberger D. 1949: La prospection archéologique de Bactres (printemps 1947). Rapport sommaire // Syria. XXVI. 3–4, 173–190.
50. Schlumberger D. 1957: La Délégation archéologique française à Bactres (1947) // MDAFA. XV. 9–13.
51. Schlumberger D., Le Berre M. 1964: Observations sur les remparts de Bactres // B. Dagens, M. Le Berre, D. Schlumberger. Monuments préislamiques d'Afghanistan // MDAFA. XIX. 61–104.
52. Young R. 1955: The South Wall at Balkh-Bactra // AJA. 59. 4, 267–276.

A KUSHAN CITY OF BACTRIA
(*Some Results of the Soviet-Afghan Archaeological Expedition*)

R.M. Munchaev, G.A. Koshelenko, V.A. Gaibov

The article presents an attempt to sum up the data obtained during the excavations conducted by the Soviet-Afghan archaeological expedition in several sites in Bactria (Yemshi-tepe, Jagat-tepe, Dilberjin). The authors try to modify the traditional model of the development of city in Central Asia. Acknowledging the urbanistic character of the Kushan civilization, they point out that no new cities seem to have been founded under Kushan rule. Under the Kushans the process of primary urbanization reached its peak, followed by quick decline.

Keywords: Kushans, Central Asia, Bactria, Greco-Bactria, Yemshi-tepe, Jagat-tepe, Dilberjin city, fortification, temple.