

ISSN 0038-5034

АКАДЕМИЯ НАУК СССР

СОВЕТСКАЯ АРХЕОЛОГИЯ

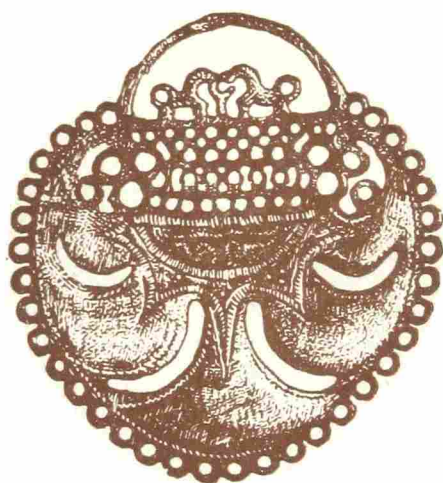

2

1984

АННАЕВ Т. Дж.

РАСКОПКИ РАННЕСРЕДНЕВЕКОВОЙ УСАДЬБЫ КУЁВКУРГАН В СЕВЕРНОМ ТОХАРИСТАНЕ

Среди обследованных отрядом Бактрийской экспедиции¹ памятников значительный интерес представляет поселение Куёвкурган, расположенное на территории колхоза Кзыл-Юлдуз Ангорского р-на Сурхандарьинской обл., в 0,3 км к востоку от городища Зартепа [1, с. 567, 568; 2; 3, с. 24, 25]. Куёвкурган до раскопок представлял собой овальный в плане холм, диаметром 26 м и высотой около 5 м. В ходе раскопок были полностью вскрыты сохранившиеся строения, причем оказалось, что перед нами почти квадратное в плане здание размером около 18×20 м. В древности оно, по крайней мере частично, было двухэтажным, но от второго этажа лишь местами сохранились части комнат (рис. 1—3).

С северной стороны вдоль всего здания идет длинное коридорообразное помещение, служившее своего рода вестибюлем (пом. 4). Посредине находился главный ход в здание. Эта часть строения сильно размыта, но не исключено, что вход был арочным. В планировочном отношении остальные помещения вскрытого здания могут быть объединены в две группы — восточную и западную. Здание было воздвигнуто на пахсовом фундаменте, высота которого около 4 м. На западе фундамент выступает на 3,7 м от наружной стены основных построек.

Среди вскрытых строений может быть выделен входной комплекс, который состоит из пом. 4 и открытой площадки к западу от него. В помещении 4 сохранились две стены: северная и южная, покрытые глиняной штукатуркой толщиной около 1 см. На южной стене была расположена небольшая сводчатая ниша, которая позднее была частично забутована. Перекрытие помещения сводчатое, причем высота перекрытия достигает 1,8 м. Ширина пролета арки также соответствует ширине помещения. Свод выполнен способом наклонных отрезков. Ряды кирпичей расположены с наклоном до 7—8°. Наверху свод заполнен глиняной массой толщиной 30—40 см. Сохранившаяся часть северной стены сооружена способом комбинированной кладки из пахсы и сырцового кирпича. Комбинированная кладка зафиксирована на западном доме Ханакатепа и Карабагтепа на юге Узбекистана [4, с. 89, рис. 58; с. 102, рис. 68—69; с. 128]. Наверху стена оформлена декоративными ложными бойницами размером 60×20 см. Основной вход находился на севере — между помещениями 4 и остатками мощного устоя.

Восточная часть вскрытого комплекса состоит из двух прямоугольных помещений (пом. 1 и 2) и коридорообразного помещения (пом. 3), которое образовалось в результате позднейшей перестройки. Помещение 1 — одна из основных и хорошо сохранившихся комнат, первоначально имевшая размеры 5,15×5,45 м. В восточной стене имелась сводчатая ниша. Высота ниши 0,8, ширина в нижней части 0,5, глубина 0,4 м. В этом помещении были найдены многочисленные фрагменты глиняных скульптур. На полу в юго-западном углу помещения лежали разбитые хумы. Ближе к северо-восточному углу помещения была сооружена хозяйственная яма. Диаметр верхней части ее 1,1 м. На глубине 2,4 м начинается расширение ямы, достигшее 1,35 м. Стены сложены сплошь из сырца раз-

¹ Бактрийская экспедиция Института археологии АН УзССР и Ленинградского отделения ИА АН СССР работает под руководством проф. В. М. Массона.



Рис. 1. Общий план усадьбы с частичной реконструкцией *а* — стены основного строительного периода; *б* — пристройка и там же остатки второго этажа; *в* — предполагаемая граница пахсовой платформы. Жирной линией обозначены стены второго этажа



Рис. 2. Разрез по линии А — Б; В — Г

мером 24×10 ; 25×11 см. Кладка продолжается до дна колодца. Яма была заполнена слоем мягкой натечной земли без каких-либо органических примесей. На глубине около 4 м начинается песчаный слой. От края ниши по направлению к хозяйственной яме имеется кладка из сырцовых кирпичей размером $50 \times 25 \times 10$ см. Структура завала, заполнявшего помещения, была следующей: на полу по всей площади помещения — слой (20–40 см) очень мягкой земли, видимо образовавшийся

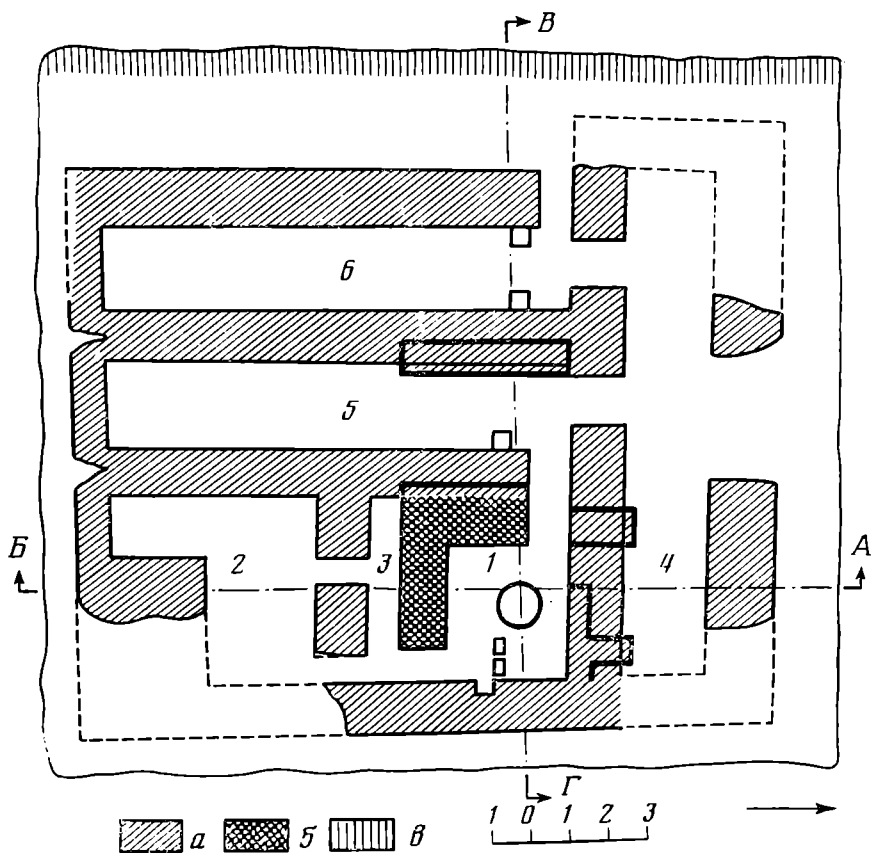

Рис. 3. Аксонометрия Куёв-
курга. (Выполнена Т. Анд-
лаевым, Е. М. Белиевой,
Р. С. Гаджимирзаевой)

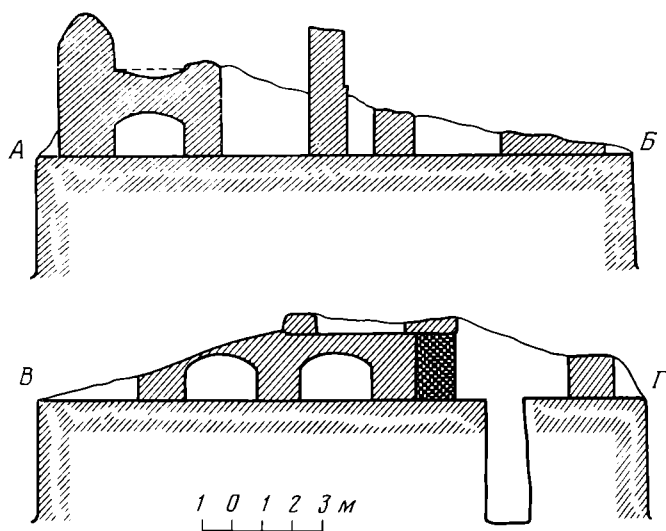
в результате оплыва стен помещения. В этом слое было найдено 14 фрагментов керамики и незначительное количество костных остатков, принадлежавших мелкому рогатому скоту. На высоте 80—100 см находится слой завала с крупными обломками пахсы с отпечатками листьев от деревьев и мелкие ветки. Возможно, эти ветки были положены поверх балок перекрытия, а затем перекрыты глиной. Аналогичный способ перекрытия зафиксирован при раскопках замка Балалык-Тепе [5, с. 61—114]. По всей видимости, следует заключить, что перекрытие этой комнаты было плоским. В этом слое было найдено основное количество обломков глиняной скульптуры. Выше описанных наслоений идет слой мягкой земли с обломками кирпичей, в северной части помещения — почти сплошной завал сырцового кирпича.

Помещение 2 имеет размеры по западной стене 5,55, по северной — 4,15 и по южной — 1,75 м. Часть его восточной стены не сохранилась. Наибольшая высота сохранившихся стен достигает 2,05 м. В юго-восточном углу сохранилась массивная опора размером 2,3×1,4 м, сложенная из сырцовых кирпичей. Можно предположить, что она была построена для того, чтобы поддерживать плоское перекрытие, или связана как-то с пандусом, ведущим из помещения наверх. В помещении зафиксировано два уровня полов, слой между которыми в 15—20 см включает куски кирпичей и незначительное количество керамики. От уровня второго пола на высоту 80 см помещение заложено завалом, где куски сырцовых кирпичей перемешиваются с мягкой землей. Выше, до современного уровня поверхности, идет плотная кирпичная забутовка.

Помещение 3, размером 4,2×4,1×0,9×0,95 м, образовано в ходе перестройки пом. 1 и связано с помещениями 1 и 2 проходом, расположенным в его восточной части. В южной стене на расстоянии 40 см от основного прохода имеется еще один узкий проход, шириной 0,8 м.

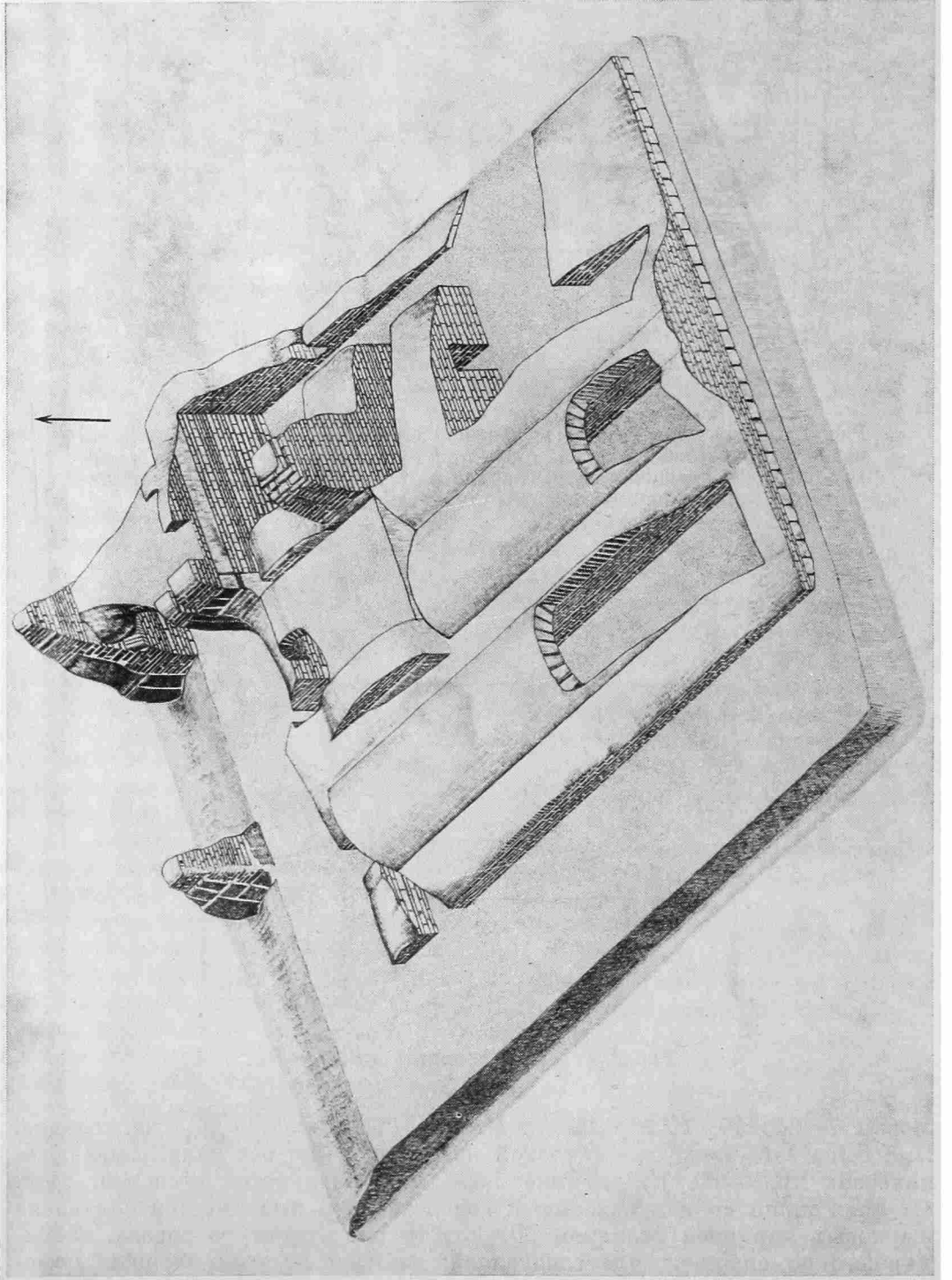
Западная группа помещений состоит из двух сводчатых параллельно расположенных комнат (пом. 5 и 6). Помещение 5 имеет длину 12,6 м при ширине 2,3—2,4 м. Южная стена, толщиной 0,85 м, одновременно служила внешней стеной всего здания. Помещение имеет два прохода: северный проход, ведущий к основному проходу, длиной 1,3 м при ширине 0,7 м. Восточный проход связывает его с помещением 1. В помещении на правой стороне ближе к проходу сооружен выступ размером 50×50×50 см из сырцового кирпича. Свод в помещении выполнен способом наклонных отрезков с помощью трапецевидных кирпичей. Продольная сторона этого кирпича от 46 до 52 см, большая торцовая сторона — от 26 до 30, меньшая — от 19 до 24 см. Толщина трапецевидных кирпичей 9—10 см. Кладка велась таким образом, что каждая пара смежных трапецевидных кирпичей образовывала четырехугольный блок. Между кирпичами, особенно в тех местах, где образовывались широкие швы, вставлены обломки крупных сосудов. На самих кирпичах имеются знаки, прочерченные рукой. Высота сводчатого перекрытия до замка свода 1,8 м. Керамические находки в помещении 5 по условиям расположения в слоях образуют три группы. Первая — венчики от крупных сосудов, включенные в кладку. Вторая группа находок связана со слоями, заполняющими помещения. Третья — это фрагменты, найденные на полу помещений, преимущественно обломки кухонной посуды (рис. 4, 1, 8, 14, 18, 25, 29, 31; рис. 5, 6—7, 23—28, 33—34, 36—39). К западу от помещения 5 вдоль него идет аналогичное по своему конструктивному оформлению и размерам помещение 6. Основной вход в него, шириной 1,4 м, расположен в его северной части. На расстоянии 1,15 м от конца прохода в восточной части стены помещения сооружен выступ размером 50×50×50 см. С противоположной стороны параллельно последнему расположен еще один выступ. Оба выступа сложены из сырцовых кирпичей размером 50×25×9—10 см. Второй проход, расположенный в его западной части, имеет ширину 1,4 м и ведет наружу здания на платформу, на которой оно было расположено. Есть данные, позволяющие предполагать наличие каких-то помещений во втором этаже. Остатки нижних частей таких строений имеются над помещениями 1, 4 и 5.



Рис. 4. Пом. 1. 17, 27—28 — керамика, обнаруженная на полу; 1—3. 19, 21, 23, 30 — керамика, обнаруженная вместе со скульптурой; пом. 2. 12, 20, 22 — керамика, обнаруженная под первым полом; пом. 3. 9, 10 — керамика, обнаруженная над первым полом; пом. 4. 13, 16 — керамика, обнаруженная на поверхности пола; пом. 5. 8, 14, 18, 25, 29 — керамика, обнаруженная на поверхности пола; пом. 6. 4, 6, 7, 11, 13, 26 — керамика, обнаруженная на поверхности пола

В существовании здания могут быть отмечены два этапа. Первый связан с возведением здания. В это время парадной была восточная часть. Главным композиционным элементом всей усадьбы являлось помещение 1, представлявшее собой небольшой зал размером 5,15×5,4 м. К югу от него находилось прямоугольное помещение 2. Возможно, на первоначальном этапе функционирования зала скульптуры находились на верхнем ярусе. Западную группу помещений можно рассматривать как хозяйственную, где низкие сводчатые коридоры служили своего рода складами.

На этом этапе помещения 1 и 2 были связаны только одним проходом, расположенным в середине южной стены.

На втором этапе были произведены некоторые перестройки. В результате парадная часть здания сокращается по размерам, образуется коридорообразное помещение 3. Основной проход в помещение 2 переносится к восточной части. Зал, ранее имевший значительную высоту, перекрывается потолком, о чем свидетельствуют гнезда балок, сохранившиеся на высоте 2,1 м. В результате помещение становится двухэтажным, и,

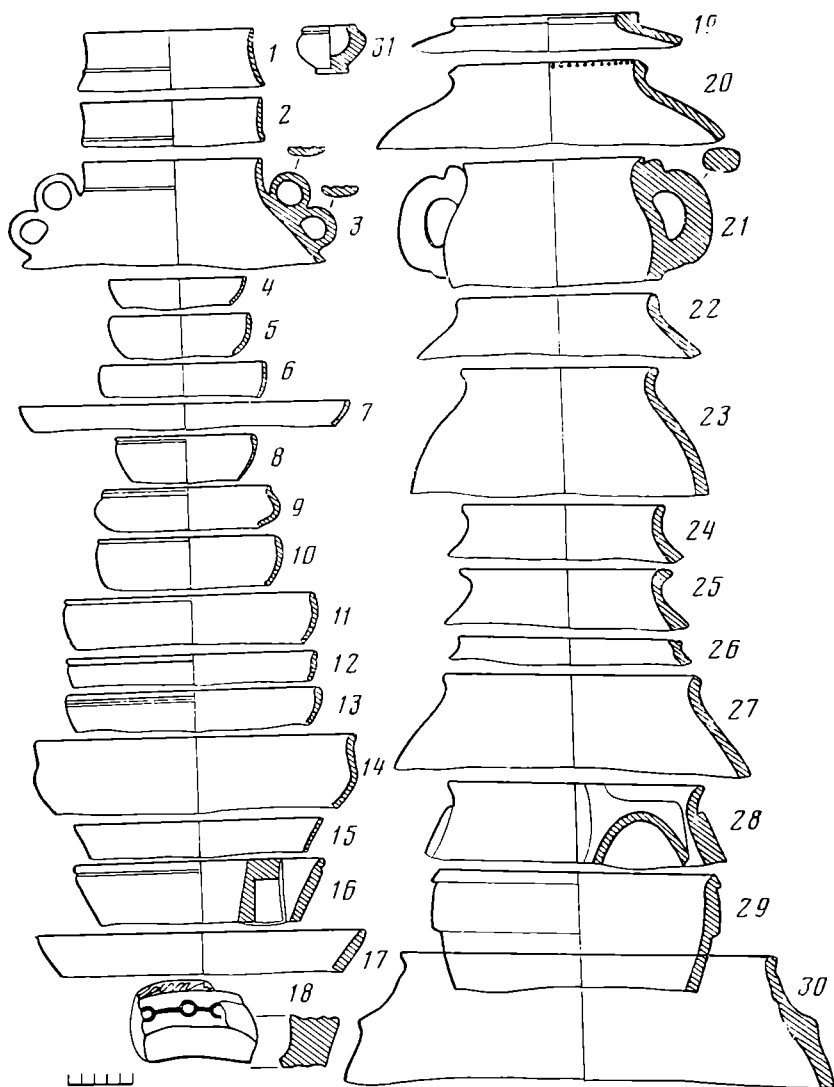

Рис. 5. Пом. 1. 1, 8, 10, 12, 15, 17, 19, 21, 29, 40, 42 — керамика, обнаруженная на поверхности пола; 2 — керамика, обнаруженная вместе со скульптурой; пом. 2. 1 — керамика, обнаруженная под первым полом (сверху вниз); 4, 9 — керамика, обнаруженная над первым полом; пом. 4. 5, 15, 18, 24, 32 — керамика, обнаруженная на поверхности пола; пом. 5. 6, 7, 23—28, 33, 34, 36—39 — керамика, обнаруженная на поверхности пола; пом. 6. 3, 11, 14, 20, 41 — керамика, обнаруженная на поверхности пола; 30—32 — керамика, обнаруженная в яме на западной части

вероятно, скульптура располагается теперь во втором этаже. Где-то здесь стены были украшены живописью, судя по частично сохранившимся в завалах кускам штукатурки с росписью. Скорее всего, на втором этапе функционирования усадьбы постройкам первого этажа полностью отводится хозяйственная функция.

Основным строительным материалом открытого здания служит прямоугольный сырец, намного более практичный по сравнению с квадратным [6 с. 10]. При сооружении сводов использовались исключительно кирпичи трапециевидной формы. Стены усадьбы оштукатурены глиняным раствором толщиной от 1 до 3 см. Особенно тщательно был оформлен интерьер парадной части, где монументальная пластика сочеталась с живописью и алебастровой облицовкой. Скорее всего, перед нами загородная усадьба, располагавшаяся в окрестностях городища Зартепа.

Керамический материал, найденный при раскопках, по стратиграфическому положению занимает различное положение.

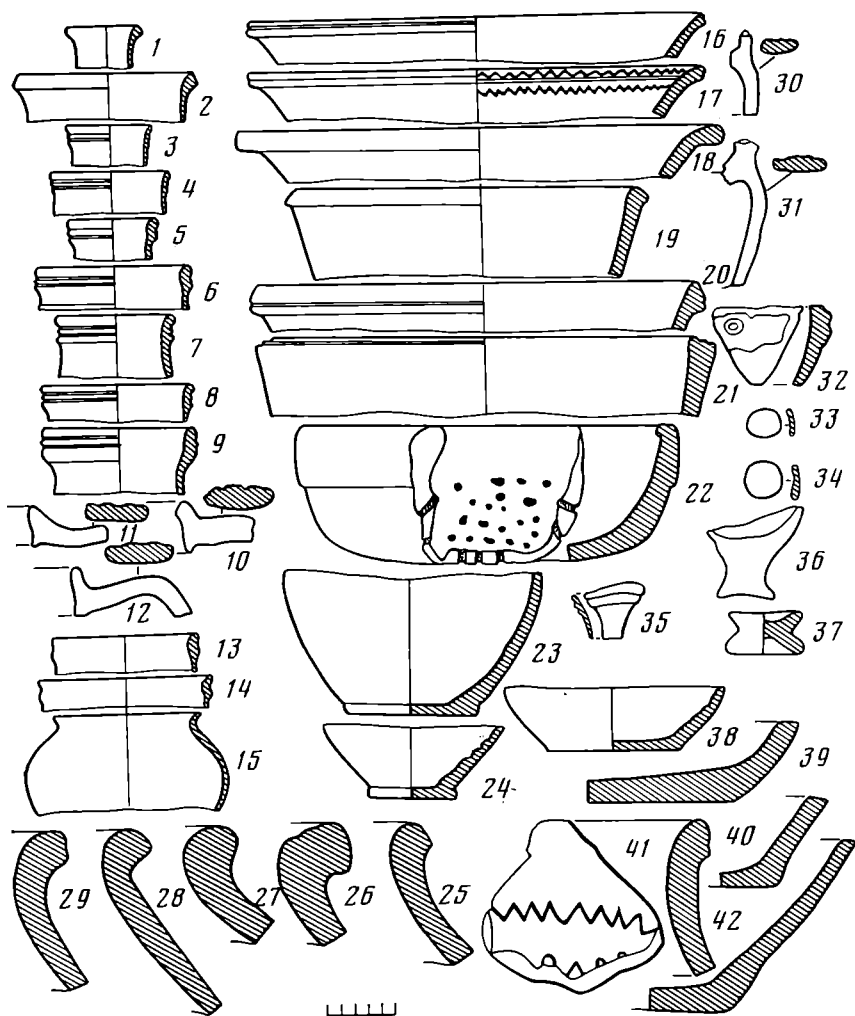
Так, в сводчатых помещениях (пом. 4—6) керамика найдена на поверхности полов, в кладке стены и перекрытий и в накопившихся слоях над поверхностью полов. В восточной группе помещений керамика обнаружена в следующих слоях (в пом. 1, где найдена скульптура): на поверхности пола; в мягком натечном слое земли между полом и слоем

скульптуры (толщина 30—40 см); в слое скопления скульптуры (толщина 80—100 см). Четыре помещения имеют один пол (1, 4, 5 и помещение, сохранившееся над пом. 5); два помещения (пом. 2, 3) имеют по два пола. Керамика найдена также в яме, образованной в результате позднего обжигания Куёвкурмана. На наш взгляд, эти группы можно интерпретировать следующим образом. 1. Керамический материал, встреченный на поверхности полов, должен датироваться временем, предшествовавшим гибели усадьбы. Значит, время сооружения и этапы перестроек всего здания, в том числе и создания скульптуры, должно быть значительно раньше. 2. Находки в гумусных слоях (в основном в сводчатых помещениях) не имеют отношения к возникновению усадьбы. Они образовались за длительный период после упадка и эпизодического вторичного обжигания усадьбы. 3. Керамика, найденная вместе со скульптурой, происходит из сооружений второго этажа. 4. Фрагменты керамики, встреченные в кладке, в швах между рядами кирпичей, дают дату, предшествующую постройке усадьбы². 5. Фрагментированная керамика под первым полом помещений 2 и 3 накопилась за короткий отрезок времени. Эта керамика должна датироваться временем перестройки помещения 1. 6. Фрагменты керамики, найденные в яме на западной части, относятся ко времени вторичного использования Куёвкурмана.

При анализе керамического материала основной упор сделан на находки, встреченные на полах. Несмотря на различное стратиграфическое положение, керамика, обнаруженная при раскопках Куёвкурмана, по типологическим и технологическим признакам образует единый комплекс, который рассматривается нами суммарно. По составу куёвкурманская керамика образует две группы. К первой группе отнесены сосуды, изготовленные из хорошо отмученного теста с еле заметной примесью песка или без него. Вторая группа состоит из сосудов, содержащих значительную примесь дресвы и шамота. Эти группы в основном также соответствуют сосудам ручной лепки и изготовленным на гончарном круге.

Судя по подсчетам³, приблизительно около 30% составляют сосуды ручной лепки, а 70% составляют сосуды, преимущественно изготовленные на гончарном круге.

Рассмотрим подробнее формы первой группы.

Кружки (рис. 4, 1—3) в основном однотипные, с четко отделенным вертикальным горлом, с двумя кольцевидными ручками. Горловина отделена от округлого корпуса уступом или выемкой, диаметр горла 12—13 см. Глина тонко отмученная, ангоб светлый, реже с желтоватым оттенком. Обжиг качественный.

Чаши. Основная форма полусферическая (рис. 4, 4—8, 10—13). Отличаются друг от друга слегка вогнутыми или отогнутыми венчиками, а также наличием желобков. Диаметр чаш с безжелобчатыми краями от 10 до 24 см, при толщине стенок от 0,3 до 0,4 см. Чаши с желобчатым венчиком имеют диаметр от 10 до 18 см при толщине стенок от 0,3 до 0,6 см. На верхней части венчика имеются от 1 до 3 рядов желобков. Для рассматриваемых чаш характерны хорошо заглаженная поверхность, тонко отмученная глина и качественный обжиг. Можно отметить также чаши со слегка вогнутым внутрь венчиком и резким изгибом в средней части корпуса (рис. 4, 14); чаши с коническим корпусом, в верхней части венчик слегка расширен снаружи (рис. 4, 15).

Миски (рис. 4, 16, 17; 5, 16—18). Они по сравнению с чашами толсто-стенные глубокие. Форма коническая, отличается между собой по оформлению венчика. Миски (рис. 4, 16, 17) с невыделенным венчиком, имеют размеры венчика 18 и 24 см. В некоторых случаях фиксируется желобок по венчику, а также черное лощение по краям верхней части сосуда. Выделяются миски с заметно расширенным в верхней части венчиком,

² Керамика, включенная в своды как строительный материал, была подобрана с территории городища Зартепа, лежавшего уже в это время в руинах. В основном эта группа по стратиграфической колонке Зартепа датируется I—II вв. н. э.

³ При подсчетах за единицу взяты донная часть, венчик и ручка, т. е. те фрагменты, которые дают реконструируемую форму.

а также с выделенным Г-образным венчиком. У них снаружи по венчику имеется неглубокая выемка в виде желобка. Реже вдоль бортика внутри сосуда до ангобирования наносится геометрический орнамент. Диаметр мисок 32—34 см.

Кувшины, судя по венчикам, в основном представлены двумя формами. Это кувшины с удлиненной горловиной (рис. 5, 1, 2). Диаметр 4 и 12 см, ангоб белый и коричневый, цвет черепка красноватый; кувшины с профилированными венчиками, с одним или несколькими рядами желобков, изготовленные из тонкоотмученной глины. Диаметр от 6 до 12 см. Они чаще всего покрыты светлым ангобом (рис. 5, 3—9), иногда по светлому ангобу на горловине следы плотного лощения коричневого цвета. Судя по фрагментам, кувшины снабжены наклонными и вертикальными ручками (рис. 5, 10—12). Нижняя часть кувшинов яйцевидная, с выделенным округлым поддоном (рис. 5, 23, 24). Кувшины со сливом представлены обломками от горловины. Горло невысокое. Снаружи слив подчеркнут двумя желобками (рис. 5, 35).

Горшки (рис. 5, 13—15). Основной вид — это горшок с округлым корпусом, слабовыделенной низкой горловиной и чуть отогнутым снаружи венчиком (рис. 5, 15). Диаметр 10 см. Снаружи ангоб имеет желтоватый оттенок, по верху вдоль венчика по кругу нанесено темно-коричневое лощение. Глина тонко отмученная, обжиг качественный. Имеются также горшки с прямой выделенной волнистой горловиной (рис. 5, 13, 14).

Тагоры. Форма коническая, представлены тремя разновидностями (рис. 5, 19—21). Два (рис. 5, 19, 20) — со слегка наклоненными вверх стенками, слабовыделенным выступом или желобками по краю венчика. Диаметр 24 и 31 см. Имеются тагоры с прямым венчиком, по верху которого проделаны три ряда углублений. Для сосудов этого типа характерным является сероватый цвет черепка, в редких случаях зафиксирован светлый ангоб.

Из бокаловидных сосудов выделяются по фрагментам два вида. Это бокал на устойчивой массивной ножке с расширяющимися вверх стенками (рис. 5, 37) и миниатюрный бокаловидный сосуд с невысоким корпусом, венчик подчеркнут желобком. Оба фрагмента покрыты ярко-красным ангобом.

Плоская подставка — дастархан имела диаметр около 40 см. По верху вертикального бортика до обжига нанесена резная орнаментация, состоящая из кругов, соединенных между собой линиями (рис. 4, 18).

Хумы представлены фрагментами (рис. 5, 29—42). Венчики их прямые удлиненные (рис. 5, 29, 30). Судя по изгибу стенок, хумы имели яйцевидную форму. Имеются фрагменты со слегка округленным в верхней части венчиком, ниже венчика начинается заметное расширение корпуса. Донная часть хумов плоская.

Во второй группе наиболее многочисленны котлы с двумя ведущими формами — шаровидной и округлой. Котлы с шаровидным корпусом представлены двумя сосудами (рис. 4, 19, 20), один из которых изготовлен на гончарном круге. Венчик прямой, с резким перегибом в нижней части при переходе к корпусу. Второй котел — с чуть заостренным венчиком. Изнутри вдоль венчика круглая вдавленная орнаментация. Котлы округлой формы (рис. 4, 22, 24—27, 30) отличаются степенью отогнутости и вогнутости венчиков. В некоторых случаях удлиненная часть венчика служила ручкой. Имеются также ручки в виде уступа. Котлы с яйцевидным корпусом (рис. 4, 21, 23, 28) имеют во всех случаях венчики, отогнутые наружу. В двух случаях снабжены ручками горизонтальной и петлевидной формы. Котлы конической формы (рис. 4, 29) имеют выделенный венчик клювовидной формы и уступ под ним. Все формы сосудов этого типа изготовлены с добавлением большой примеси шамота и дресвы. Возможно, судя по некоторым фрагментам, в состав добавлялся также толченый кварц. Все фрагменты, за исключением одного, изготовлены ручной лепкой. Цвет черепка серый, красноватый. Только в одном случае зафиксирован котел, изготовленный на гончарном круге, отличающийся цветом черепка (буровато-коричневый).

К редким формам сосудов второй группы следует отнести сосуд ручной лепки, напоминающий формой лепные миски, найденные в верхнем слое поселения Айсарытепа [7, с. 32—41, рис. 6, 27]. Сосуд полусферический. Несмотря на ручную лепку, сосуд имеет ровную гладкую поверхность. Изнутри на уровне уступа начинается углубление, которое охватывает всю нижнюю часть сосуда. Интересна также техника изготовления: судя по гладкой поверхности, он изготовлен в специальных формах.

К прочим формам относится бокаловидный сосуд ручной лепки на высокой ножке, изготовленный с большой примесью шамота (рис. 5, 37).

Несмотря на ограниченный керамический материал в Куёвкурганском комплексе, отчетливо наблюдается продолжение кушанских традиций, а также появление ряда новых форм. Основным признаком, отличающим куёвкурганскую керамику от зартепинского археологического комплекса, является наличие в первом кружек. Сосуды аналогичной формы или их прототипы, которые могли бы рассматриваться как самые ранние образцы, в зартепинском комплексе не представлены. Верхний строительный горизонт комплекса Зартепа датируется в пределах III — первая половина IV в. н. э. [8, с. 29; 9, с. 138—143; 10, с. 141—153]. Подсбные формы отсутствуют также в надежно датированных комплексах Кара-Тепе [11, с. 100—136]. Они также отсутствуют среди керамики позднекушанских или кушано-сасанидских слоев Дальварзинтепа [12, с. 156—160, с. 110] и в сельском поселении Аккурган в Шерабадском оазисе [13, с. 50—82, табл. X—XVIII]. Из упомянутых пунктов только на городище Дальварзинтепа в впускном погребении имеется близкая форма кружки. Ссылаясь на отсутствие дробной хронологической колонки для керамики V—VIII вв. Южного Узбекистана, исследователи датируют захоронение вместе с вещами широко — в пределах V—VII вв. [14, с. 74, рис. 45]. Из перечисленных Б. А. Литвинским пунктов находок ранних форм кружек более близкой к куёвкурганским образцам является кружка со штампованным орнаментом и ручкой, найденная в погребальной камере Кухнакалы и датируемая монетами II—IV вв. н. э. [15, с. 97—102, табл. 43]. Кружки, аналогичные куёвкурганским образцам с вертикальным венчиком и с двумя кольцевидными ручками, имеются на поселении Айсарытепа, где они ориентировочно датированы III—V вв. н. э. [7, с. 32—41, рис. 6, 27]. Рассмотренный нами лепной сосуд с отверстиями близок по форме и по технике изготовления лепным сосудам Айсарытепа. Появление лепных мисок подобной формы наблюдается в верхнем горизонте поселения Аккурган, датированном IV в.⁴ Котлы с шаровидным корпусом имеются в 3—4 слоях поселения Чаллятепа, отнесенного к более позднему времени, чем Аккурган [16, с. 82, рис. 3]. Более ранние аналогии котлам с шаровидным корпусом имеются в доме богатого домовладельца (ДТ-6) на городище Дальварзинтепа. Они были найдены в горелом слое возле очага в помещении на западной половине здания, датированном временем правления Васудевы II [17, с. 57—59, рис. 34]. Миски конической формы (рис. 5, 16—18), с расширяющимся в верхней части венчиком, именуемые иногда столовыми тагорами, являются прямым продолжением кушанских форм. Они часто встречаются в позднекушанских комплексах. Чаши со слегка вогнутым внутрь венчиком и резким изгибом в средней части корпуса имеются в комплексе Хайрабад-Тепе. На полу верхнего строительного горизонта Хайрабад-Тепе найдена эфталитская серебряная монета V в. н. э., а в целом дата последнего строительного горизонта определяется концом V — началом VII в. [5, с. 122]. Аналогичны также горшки или котлы округлой формы и чаши с полусферическим бортиком. Хумы, аналогичные хайрабадтепинским формам, представлены в Куёвкургане одним экземпляром. На Хайрабад-Тепе, по-видимому, уже появляются хумы, содержащие в составе большое количество толченого кварца, покрытые чаще всего буровато-коричневым ангобом. На Куёвкургане подобные хумы отсутствуют.

⁴ В. М. Массон склонен датировать верхний строительный горизонт поселения Аккурган более поздним временем, чем верхний горизонт Зартепа [8, рис. 5].

Во многом близок куёвкурганской керамике керамический комплекс в городище Еркурган южного Согда, датируемый V—VI вв. н. э., где также отмечается значительное увеличение лепных сосудов по сравнению с предыдущим временем [18, с. 237—238, рис. 7]. Более отдаленные аналогии отмечаются в керамике V—VII вв. нижнего слоя Пенджикента [19, с. 34—35]. Суммируя эти аналогии, можно констатировать, что нижняя хронологическая граница куёвкурганской керамики занимает последующее звено за позднекушанскими археологическими комплексами Северной Бактрии, верхний предел которых большинство исследователей склонны датировать IV или скорее началом V в. Верхняя хронологическая граница куёвкурганской керамики совпадает с керамикой Айсарытепа, а в хайрабадтепинском комплексе, датированном концом V — началом VII в., наблюдаются лишь ограниченные аналогии. В двух других комплексах, надежно определяемых хронологически, — слое Кафыр II городища Кафыркала, датированном эфталитскими монетами второй половины VI — первой половины VII в. [18], и слое Мунчак II, датированном VI—VII вв. н. э., аналогии ограничиваются кувшинами со сливом [21, с. 313—322, рис. 27]. На наш взгляд, куёвкурганская керамика полностью синхронизируется с керамикой Айсарытепа, а верхний предел можно будет сблизить с комплексом Хайрабад-Тепе. Поэтому предлагаемая дата для куёвкурганской керамики ориентировочно определяется как V в. н. э.

Обломки скульптуры, найденной при раскопках Куёвкургана, весьма многочисленны. Часть из них находится в реставрации, и в целом эта обширная коллекция должна стать предметом специального анализа. Остановимся лишь на отдельных экземплярах, дающих общее представление об этой скульптуре. Скульптура была встречена в помещении 1 вдоль южной, северной, восточной стен в проходе и в центре. По предварительным подсчетам, всего было 10—12 статуй. Скульптура составляла единый комплекс с живописью, которая также зафиксирована в завалах. Все фрагменты живописи невелики и поэтому почти не могут дать представление о ее характере. В большинстве случаев встречены прямые и изогнутые линии и несколько сложные мотивы, напоминающие растительный орнамент.

Для изготовления скульптуры использовалась глина серовато-желтоватого цвета, хорошо отмученная, с незначительной примесью самана. Первоначально изготовлялся основной силуэт скульптуры, а затем добавлялись мелкие части. Сверху после завершающей формовки наносился слой очень тонко отмученной глины почти того же цвета. Наконец, поверх этого слоя глины наносился ганчевый слой. Роспись шла по ганчу. Отдельные части скульптуры имели сердцевину в виде деревянных палочек, предназначенных для их соединения. Опишем отдельные образцы этой скульптуры.

Фрагмент № 67 (рис. 6): крупная голова, принадлежавшая одной из центральных фигур. Высота 23 см. Лоб невысокий, слегка уходящий назад, нос с легкой горбинкой, крылья носа выделены небольшими черточками, отделяющими их от щек. Нос довольно длинный. Губы мелкие, выделены не очень сильно. Щеки припухлые. Надбровные дуги прямо сходятся к носу, четко выделены у носа и сглажены к вискам. Отчетливо выделены верхние веки. В углах глаз углубления. Средняя часть глаза выступает вперед. Глаза разного размера (левый заметно меньше правого), выделены сглаженной моделировкой. Зрачок отличался небольшими углублениями и находился прямо под верхним веком. Подбородок мягкий, округлый, плавно переходящий в шею. Ушные раковины большие. Волосы окрашены в черный цвет. На голове находился частично сохранившийся сложный головной убор, напоминающий диадему с выступающими подобиями перлов, окрашенных в белый цвет. Губы выделены розовым цветом, брови — черным. Синяя полоса на нижней части правого глаза, видимо, означает ресницы.

Фрагмент № 22 (рис. 7): голова высотой 17 см. Лоб высокий, слегка назад, нос как будто прямой, но невысокий. Надбровные дуги даны очень



Рис. 6. Фрагмент № 67



Рис. 7. Фрагмент № 22

четким, даже резким рельефом. Верхние веки сильно выступают вперед по сравнению с нижними. Щеки слегка припухлые, имеются небольшие углубления между носом и щеками. Уши довольно большие, отделены своеобразной цепью сверху и в меньшей степени спереди от головы. Волосы трактованы отдельными локонами. Создается впечатление, что локоны штамповались и затем приклеивались к голове. Волосы окрашены в черный цвет. Основной фон лица белый, образован ганчем. Промежуток между губами и, возможно, сами губы окрашены красным, брови подчеркнуты черным, верхнее веко — также черным, нижнее — синим, синим отмечены и уголки глаза. Глазное яблоко дано черным кружком. Под верхним веком имеется белое пространство. На левой щеке нарисован завиток волос, загибающийся кверху.

Стилистически куёвкурганская скульптура представляет достаточно своеобразное явление. Первоначальная лепка основного силуэта скульптуры на глиняной основе, дополнительная обработка отдельных деталей (завитки волос, разного рода украшения) — прямое продолжение кушанских традиций, представленных в археологических комплексах Халчаяна [22, с. 19—80], Дальварзинтепа [24, с. 214—219], Айртаме [25, с. 38—48] и буддийском монастыре Фаязтепа [26, с. 53—56; 27, с. 43—45] в Старом Термезе. Исследования в кушанской Бактрии показали, что в скульптуре особое место занимал официально-династический культ, связанный с культом предков. Куёвкурганская скульптура — также часть того наследия кушанского искусства, которое рассматривается исследователями как династийное [28]. В отдельных образах куёвкурганской скульптуры проявляются индивидуальные черты. Все фигуры выполнены в полном объеме. При сравнении их с образцами из Халчаяна и Дальварзинтепа бросается в глаза близость этнического облика изображенных персонажей [24, с. 214—219]. Техника исполнения волос на фигуре № 22 из Куёвкургона известна в мелкой пластике из Гиссарской долины. Изображение лица на напеле-головке, датированной II—III вв. н. э., напоминает голову № 67 — безбородое, продолговатое, с утяжелением книзу и выразительным взглядом крупных глаз [29, с. 28]. По манере изготовления куёвкурганская скульптура частично близка и скульптуре из буддийского святилища Дильберджин. Время создания последней относится к третьему строительному горизонту, т. е. ко времени появления эфталитов [30, с. 85, 90, рис. 64—65]. В куёвкурганской скульптуре разнообразно трактована одежда, на некоторых фрагментах под складками одежд выступает конфигурация тела. Складки одежд, переданные иногда в глубо-

ком рельефе, напоминают одежды фигур из дворца Топраккалы, выполненные в высоком рельефе [31, с. 67—68].

О сасанидском влиянии в куёвкурганской скульптуре пока можно говорить лишь по отдельным деталям. В частности, корона у фигуры № 67 отчасти напоминает короны сасанидских шахиншахов [32, с. 16—33]. Как известно, некоторыми исследователями [33, с. 122—140] на основании нумизматических данных выделяется кушано-сасанидский этап в истории Бактрии — Тохаристана, связанный с походами войск Сасанидского Ирана. Образование кушано-сасанидского наместничества в какой-то мере привело к усилению давно существовавших культурных контактов, прежде всего к повышению роли официально сасанидского искусства. Было ли это влияние всеобъемлющим или ограничивалось сферой жизни тохаристанской аристократии, должны выяснить дальнейшие исследования. В этом плане куёвкурганской скульптуре принадлежит далеко не последняя роль.

В раннем средневековье на территории городища Зартепа функционирует только цитадель. Археологические работы на северо-восточной части цитадели велись в 1979 и 1981 гг. Там вскрыты остатки 15 помещений, занимавших площадь 26×22 м. Типологически вскрытый комплекс близок тохаристанским замкам. Северная половина состоит из двухколонного зала с обходным коридором. Восточная часть состоит из ряда сводчатых помещений. В центральной и юго-западной частях располагались прямоугольные помещения разной величины⁵.

Возможно, Куёвкурган представляет собой загородную усадьбу владельца замка, устроенного в пору раннего средневековья на цитадели Зартепа. Таким образом, Куёвкурган характеризует новый тип построек раннесредневекового Тохаристана, а его 4-метровая платформа является своего рода прототипом раннесредневековых замков на высоких стилобатах.

ЛИТЕРАТУРА

1. *Массон В. М.* Изучение кушанских и раннесредневековых поселений Южного Узбекистана.— АО — 1977. М., 1978.
2. *Аннаев Т. Дж.* Куёвкурган — новый раннесредневековый памятник в Северном Тохаристане.— Тезисы конференции аспирантов и молодых ученых. Т. 1. М., 1978.
3. *Аннаев Т. Дж.* Архитектура усадьбы Куёвкурган.— Строительство и архитектура Узбекистана, 1980, № 2.
4. *Пугаченкова Г. А.* Халчян. К проблеме художественной культуры Северной Бактрии. Ташкент: Фан, 1966.
5. *Альбаум Л. И.* Балалык-тепе. К истории материальной культуры и искусства Тохаристана. Ташкент: Фан, 1960.
6. *Воронина В. Л.* Древняя строительная техника Средней Азии.— Архитектурное наследство, 1953, № 3.
7. *Пидаев Ш. Р.* Материалы к изучению древних памятников Северной Бактрии.— Древняя Бактрия (предварительные сообщения об археологических работах на юге Узбекистана). Л.: Наука, 1974.
8. *Массон В. М.* Кушанские поселения и кушанская археология.— В кн.: Бактрийские древности. Л.: Наука, 1976.
9. *Массон В. М.* Зартепе — кушанский город в Северной Бактрии.— В кн.: История и культура античного мира. М.: Наука, 1977.
10. *Завьялов В. А.* Раскопки квартала позднекушанского времени на городище Зартепе в 1975—1976 гг.— СА, 1979, № 3.
11. *Сычева Н. С.* Керамика Кара-тепе.— В кн.: Новые находки на Кара-тепе в Старом Термезе. М.: Наука, 1975.
12. *Некрасов Е. Г.* Керамика Дальварзин-тепе.— В кн.: Дальварзин-тепе — кушанский город на юге Узбекистана. Ташкент: Фан, 1978.
13. *Пидаев Ш. Р.* Поселения кушанского времени Северной Бактрии. Ташкент: Фан, 1978.
14. *Тургунов Б. А., Пугаченкова Г. А.* Дом рядового горожанина.— В кн.: Дальварзин-тепе — кушанский город на юге Узбекистана. Ташкент: Фан, 1978.
15. *Литвинский Б. А.* Керамика из могильников западной Ферганы. М.: Наука, 1973.

⁵ Время сооружения построек датируется кушано-сасанидскими монетами. Время разрушения или гибель датируется раннесогдийской монетой с погрудным изображением в фас и У-образным знаком на оборотной стороне. Дата ее определяется концом V—VI в. или первой половиной VI в. Монета определена нумизматом Д. Давутовым, за что выражаю ему свою признательность.

16. Некрасова Е. Г. Древняя керамика Шерабадского оазиса.— В кн.: Бактрийские древности. Л.: Наука, 1976.
17. Тургунов Б. А. Дом богатого домовладельца.— В кн.: Дальварзин-тепе — кушанский город на юге Узбекистана. Ташкент: Фан, 1978.
18. Исамиддинов М. Х. Стратиграфия городища Ер-курбан в Южном Узбекистане.— СА, 1978, № 3.
19. Маршак Б. И. Код для описания керамики V—VI вв.— В кн.: Статистико-комбинаторные методы в археологии. М.: Наука, 1970.
20. Соловьев В. С. Городище Кафыр-кала — раннесредневековый центр области Вахш (историко-археологическое изучение): Автореф. канд. дис. М.: МГУ, 1977.
21. Мандельштам А. М., Певзнер С. Б. Работы Кафырпиганского отряда в 1952—1953 гг.— МИА, 1958, № 66.
22. Пугаченкова Г. А. Скульптура Халчаяна. М.: Искусство, 1977.
23. Пугаченкова Г. А. Искусство Бактрии эпохи Кушан. М.: Искусство, 1979.
24. Пугаченкова Г. А. Дальварзин-тепе и некоторые общие вопросы истории и культуры Северной Бактрии.— В кн.: Дальварзин-тепе — кушанский город на юге Узбекистана. Ташкент: Фан, 1978.
25. Тургунов Б. А., Лившиц В. А., Ргвеладзе Э. В. Открытие Бактрийской монументальной надписи в Айртаме. (Предварительные сообщения).— Общественные науки в Узбекистане, 1981, № 3.
26. Альбаум Л. И. Раскопки буддийского комплекса Фаяз-тепе. (По материалам 1968—1972 гг.).— В кн.: Древняя Бактрия. Л., 1974.
27. Альбаум Л. И. Исследования Фаяз-тепе в 1973 г.— В кн.: Бактрийские древности. Л.: 1976.
28. Rosenfeld J. M. The dynastic arts of the Kushans. Berkeley and Los Angeles, 1967.
29. Забелина Н. И. Новые археологические находки из Гиссарской долины.— Сообщения Республиканского историко-краеведческого музея Таджикской ССР. Вып. 1. Сталинабад, 1952.
30. Кругликова И. Т., Пугаченкова Г. А. Дильберджин. Ч. II. М.: Наука, 1977.
31. Воробьева М. Г. К вопросу о технике внутренней отделки помещений дворца Топрак-Кала.— ТХАЭЭ, 1952, т. I.
32. Луконин В. Г. Кушано-сасанидские монеты.— ЭВ, 1967, т. XVIII.
33. Ставиский Б. Я. Кушанская Бактрия: проблемы истории и культуры. М.: Наука, 1977.

T. D. Annayev

EXCAVATIONS OF AN EARLY MEDIAEVAL ESTATE OF KUYOVKURGAN IN NORTHERN TOHARISTAN

S u m m a r y

The article discusses the results of the author's excavations at the estate of Kuyovkurgan in Southern Uzbekistan carried out in 1977. It contains an ample review of questions pertaining to the study of monumental sculpture, remnants of paintings and architectural structures. Basing himself on the analysis of architectural details, style and character of sculpture as well as of the local pottery complex, which closed to the early mediaeval Toharistan settlements, the author assumes that the aforementioned complex entirely dates from the 5th century A. D. Kuyovkurgan is interpreted as a country estate of a local ruler. Some statues may have conveyed images of the deified ancestors of these rulers or of the estate owners.